

ES/LZTBS 160 1320 R1A
© Ericsson Enterprise AB 2003

Contenidos

	Página
Bienvenido	4
Descripción	6
Llamadas entrantes	15
Llamadas salientes	18
Durante las llamadas	29
Desvío de llamadas	38
Información de ausencia	46
Mensajes	53
Seguridad	65
Facilidades de grupo	68
Otros servicios de utilidad	74
Ajustes	82
Accesorios	88
Sugerencias útiles	91
Instalación	92
Glosario	101
Índice	104
Guía de referencia rápida	107

Bienvenido

Bienvenido a la Guía de Usuario del teléfono Dialog 4220 Lite / Dialog 3210 dentro de la Plataforma de Comunicaciones BusinessPhone de Ericsson. La Plataforma de Comunicaciones BusinessPhone se compone de: BusinessPhone 50, BusinessPhone 128i y BusinessPhone 250.

Las funciones descritas en esta Guía de Usuario hacen referencia a la versión 5.1 ó superior de la Plataforma de Comunicaciones BusinessPhone. Algunas de dichas características podrían no funcionar en versiones anteriores del sistema y/o estar protegidas mediante una llave hardware que se deberá adquirir por separado.

La Guía de Usuario describe las facilidades de la Plataforma de Comunicaciones BusinessPhone y de los teléfonos Dialog 4220 Lite / Dialog 3210 con una programación predefinida. Es posible que existan algunas diferencias en la forma en que ha sido programado su teléfono. Por favor, consulte al administrador de su sistema si necesita información adicional.

También se puede descargar la última versión de esta Guía de Usuario desde: <http://www.ericsson.com/enterprise/>

Nota: *Dialog 4220 Lite / Dialog 3210 es un teléfono de sistema, es decir, sólo se puede utilizar con centralitas privadas Ericsson que soporten este tipo de teléfono.*

Copyright

Todos los derechos reservados. Ninguna parte de esta publicación puede ser reproducida, almacenada en sistemas de recuperación, o transmitida de forma o medio alguno, ya sea electrónico, mecánico, de fotocopiado, grabación o de cualquier otro tipo, sin el previo consentimiento por escrito del editor, excepto de conformidad con los siguientes términos.

Si esta publicación se ofrece en medios Ericsson, Ericsson da su consentimiento para descargar e imprimir copias del contenido incluido en este archivo solamente para uso privado y no para su redistribución. Ninguna parte de esta publicación podrá sufrir alteraciones, modificaciones o un uso comercial. Ericsson no será responsable de ningún daño que se derive del uso de una publicación ilegal, modificada o alterada.

Garantía

ERICSSON NO OFRECE GARANTÍA ALGUNA SOBRE ESTE MATERIAL, INCLUYENDO, PERO NO LIMITADO A, LAS GARANTÍAS DE COMERCIALIZACIÓN Y CONVENIENCIA PARA UN FIN DETERMINADO. Ericsson no será responsable de los errores contenidos en este documento, ni de los daños ocasionados por el uso de este material.

Declaración de Conformidad

Por la presente, Ericsson Enterprise AB, S-131 89 Stockholm, declara que este teléfono cumple con los requisitos esenciales y otras disposiciones relevantes de la directiva R&TTE 1999/5/EC.

Más detalles en:

<http://www.ericsson.com/sdoc>

Descripción

Dialog 4220 Lite

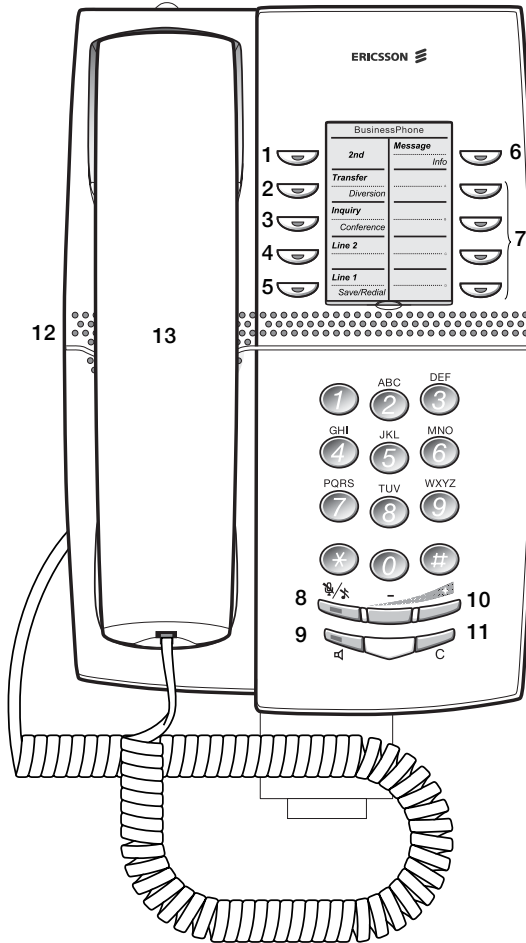

- 1 2°**
Tecla para el acceso a las funciones secundarias de las teclas.
- 2 Transferencia / Desvío**
 - a. Transferir una llamada en curso. Consultar la sección «[Durante las llamadas](#)» en página 29.
 - b. Activar/Desactivar desvío de llamadas. Consultar la sección «[Desvío de llamadas](#)» en página 38.
- 3 Consulta / Conferencia**
 - a. Para hacer una consulta a una parte externa o interna.
 - b. Para establecer una conferencia telefónica.
Consultar la sección «[Durante las llamadas](#)» en página 29.
- 4 Línea 2**
Tecla de línea para llamadas entrantes y salientes.
- 5 Línea 1 / Guardar/Volver a marcar**
 - a. Tecla de línea para llamadas entrantes y salientes.
 - b. Guardar o volver a marcar un número externo.
Consultar la sección «[Llamadas salientes](#)» en página 18.
- 6 Mensaje / Información**
 - a. Para enviar y recibir mensajes. Consultar la sección «[Mensajes](#)» en página 53.
 - b. Para introducir información. Consultar la sección «[Información de ausencia](#)» en página 46.
- 7 Teclas programables**
Para almacenar números y funciones de programa. Consultar la sección «[Ajustes](#)» en página 82.
- 8 Mute**
Para activar y desactivar el micrófono. Consultar las secciones «[Durante las llamadas](#)» en página 29 y «[Llamadas sin timbre](#)» en página 16.
- 9 Altavoz conectado/desconectado**
Para conectar y desconectar el altavoz. Consultar la sección «[Durante las llamadas](#)» en página 29.
- 10 Control de volumen**
Para regular el volumen. Consultar la sección «[Ajustes](#)» en página 82.

11 Borrar
Para finalizar las llamadas.

12 Altavoz

13 Microteléfono con función de ayuda a la audición

***Advertencia:** El microteléfono podría atraer y retener pequeños objetos metálicos en la zona de audición.*

Dialog 3210 Basic

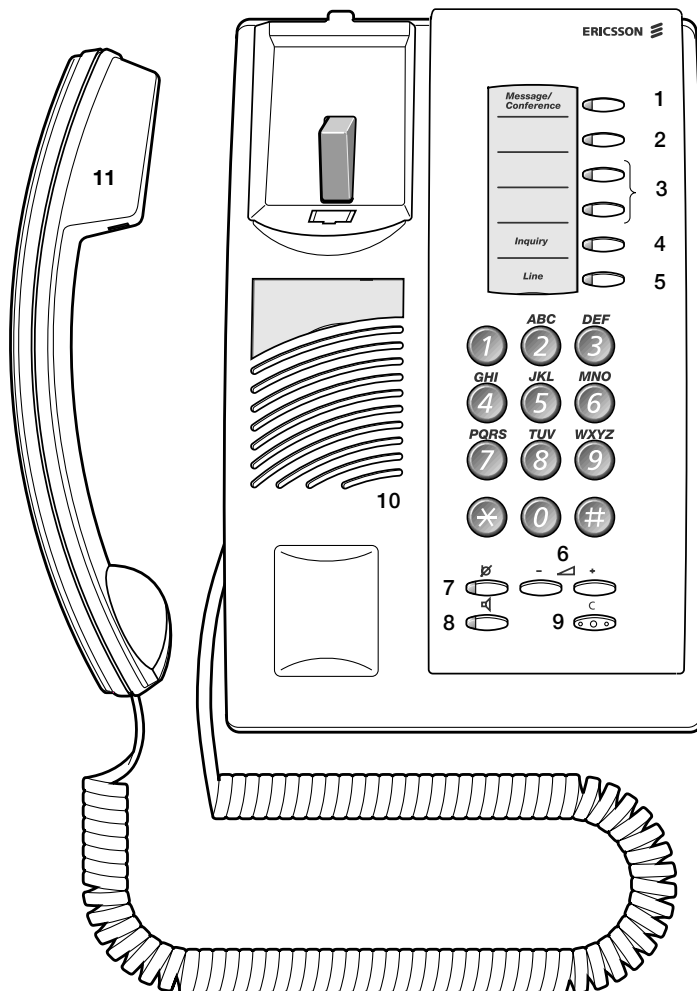

- 1 Mensaje / Conferencia**
 - a. Para enviar y recibir mensajes. Consultar la sección «[Mensajes](#)» en página 53.
 - b. Para establecer una conferencia telefónica. Consultar la sección «[Durante las llamadas](#)» en página 29.

- 2 Tecla programable / Tecla de auriculares**
 - a. Para guardar números y funciones de programa.
 - b. La función de auriculares sólo está disponible cuando se encuentra instalado el equipo opcional (DBY 410 02). Corresponde al administrador del sistema programar la tecla de auriculares. Consultar la sección «[Accesorios](#)» en página 88.

- 3 Teclas programables**

Para almacenar números y funciones de programa. Consultar la sección «[Ajustes](#)» en página 82.

- 4 Consulta**

Para hacer una consulta a una parte externa o interna. Consultar la sección «[Durante las llamadas](#)» en página 29.

- 5 Línea**

Tecla de línea para llamadas entrantes y salientes.

- 6 Control del volumen**

Para regular el volumen. Consultar la sección «[Ajustes](#)» en página 82.

- 7 Mute**

Para activar y desactivar el micrófono. Consultar la sección «[Durante las llamadas](#)» en página 29.

- 8 Altavoz conectado / desconectado**

Para conectar y desconectar el altavoz. Consultar la sección «[Durante las llamadas](#)» en página 29.

- 9 Borrar**

Para finalizar las llamadas.

- 10 Altavoz**











- 11 Microteléfono con función de ayuda a la audición**

***Advertencia:** El microteléfono podría atraer y retener pequeños objetos metálicos en la zona de audición.*

Teclas de teléfono del Dialog 4220 / Dialog 3210

Esta tabla le ofrece una descripción general de los diferentes diseños de teclas de los modelos Dialog 4220 Lite y Dialog 3210 Basic. En esta guía de usuario sólo encontrará ilustraciones de las teclas del modelo Dialog 4220.

Si está utilizando el modelo Dialog 3210 Basic, consulte la tabla de para conocer la combinación de teclas apropiada.

Tecla	Dialog 4220	Dialog 3210
Borrar		
Auriculares	no disponible	Auriculares 
Altavoz		
Mute		
Tecla de función programable		
Volumen		

Significado de los indicadores

Los indicadores luminosos de su teléfono indican, por medio de diferentes señales, el estado del tráfico de la función o llamada en curso.



Indicador apagado.

La función no se encuentra activa.



Indicador encendido fijo.

La función se encuentra activa.



El indicador parpadea lentamente.

La línea (o función) se encuentra retenida.



El indicador parpadea rápidamente.

Llamada entrante o mensaje en espera.



Indicador encendido con breves pausas.

Llamada en curso.

Tonos

Los tonos se escuchan por el microteléfono.

Tono de invitación a marcar

(El sistema está listo para aceptar dígitos)



Tono especial de invitación a marcar

(El sistema está listo para aceptar dígitos, hay un desvío activo en el teléfono)



Tono de timbre

(Suena el timbre de la persona a quien llamamos)



- se repite cada 4 s.

Tono de timbre especial

(Timbre de llamada en la línea 2)



- se repite cada 4 s.

Tono de ocupado

(La persona a quien se llama comunica)



Tono de número vacante

(El número marcado no está disponible o está vacante)



Tono de llamada en espera



Tono de bloqueo

(No se puede realizar la llamada debido a saturación o a que el receptor está bloqueado)



Tono de verificación

(Verifica que se ha accedido a la función solicitada)



Tono de intrusión

(Enviado a todas las partes durante la intrusión)



Timbres

Los timbres se emiten desde el teléfono.

Timbre interno



- se repite cada 4 s.

Timbre externo

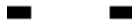

- se repite cada 4 s.

Señal de rellamada automática



Nota: Los tonos y timbres que aparecen en esta guía se refieren al sistema estándar pero pueden variar de un país a otro.

Llamadas entrantes

Un timbre de llamada y un indicador luminoso parpadeando indican una llamada entrante interna o externa.



Contestar llamadas

Descolgar el microteléfono.

En otra extensión

Es posible contestar una llamada dirigida a otra extensión desde cualquier teléfono de su oficina.



Descolgar el microteléfono y llamar a la extensión que está sonando.

Recibirá tono de ocupado.

6

Pulsar.

Permitir llamadas en la línea 2

Nota: Sólo Dialog 4220 Lite.

Si también desea recibir llamadas mientras está hablando, primero debe programar «Segundo acceso libre» en una tecla programable. Consultar la sección «Ajustes» en página 82.

Segundo acceso libre



Pulsar para activar / desactivar Segundo acceso libre (previamente programada).

Cuando el segundo acceso está activado, el indicador luminoso queda encendido y usted puede recibir llamadas mientras habla.

Contestar una segunda llamada

Nota: Sólo Dialog 4220 Lite.

Estando al teléfono, una señal de llamada silenciosa y una tecla de línea parpadeante indican que hay una nueva llamada entrante:

Línea 2 

Pulsar la tecla de línea parpadeante.

La primera llamada queda retenida.

Para volver a la primera llamada:

Línea 1 

Pulsar la primera tecla de línea.

La segunda llamada queda retenida. Ahora está conectado con el primer interlocutor.



Pulsar si desea terminar la llamada en curso.

Una segunda llamada está en espera

Si está manteniendo una conversación, un timbre amortiguado le informará que tiene una segunda llamada esperando en su teléfono.

Para contestar la segunda llamada:



Pulsar para finalizar la llamada en curso.

La nueva llamada aparecerá indicada en su teléfono.

Línea 

Pulsar para recibir la nueva llamada.

Llamadas sin timbre

Nota: Sólo Dialog 4220 Lite.

Esta función es útil si no desea ser molestado por el timbre del teléfono. Las llamadas entrantes sólo se indicarán mediante el indicador parpadeante de la tecla de línea.

En modo libre:



Pulsar para desconectar el timbre de las llamadas entrantes.

Guardar y volver a marcar llamadas entrantes

Cuando recibe una llamada externa entrante, puede guardar el número para así volverlo a marcar fácilmente (el número puede contener un máximo de 24 dígitos). El último número almacenado se borrará.

Dialog 4220 Lite

Guardar número

Antes de finalizar la llamada:



Pulsar.

Guardar/
Volver a marcar



Pulsar para guardar el número marcado.

Volver a marcar un número



Pulsar.

Guardar/
Volver a marcar



Pulsar para volver a marcar el número guardado.

Dialog 3210

Guardar número

Antes de finalizar la llamada:

Guardar/
Volver a marcar



Pulsar para guardar el número marcado (previamente programada).

Volver a marcar un número

Guardar/
Volver a marcar



Pulsar para volver a marcar el número guardado (previamente programada).

Llamadas salientes

En ocasiones, al realizar una llamada no consigue ponerse en contacto con esa persona. Las siguientes funciones le ayudarán en sus intentos de establecer comunicación con la persona a la que está llamando.

Realizar llamadas

Cómo realizar llamadas internas y externas.



Levantar el microteléfono y marcar:



Un número de extensión para realizar una llamada interna.

O:



El(los) dígito(s) para acceder a llamadas externas y el número externo.

***Nota:** El dígito que hay que pulsar para realizar llamadas externas dependerá de la configuración del sistema.*



Para finalizar la llamada.

***Nota:** Podrá realizar sus llamadas más rápidamente usando números abreviados comunes y programando sus propios números abreviados, consulte la sección «[Números abreviados](#)» en página 24.*

Volver a marcar el último número externo marcado

Cuando se inicia una llamada a un número externo, el sistema almacena automáticamente todos los dígitos marcados, independientemente de que la llamada se realice o no. Consultar la sección «[Nueva marcación automática](#)» en página 21.

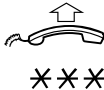

Descolgar el microteléfono.

Pulsar para volver a marcar el último número externo marcado.

Guardar un número externo

Cuando realiza una llamada externa, puede almacenar el número para poder volver a marcarlo fácilmente. El último número almacenado se borrará.

Dialog 4220 Lite

Guardar número

Antes de finalizar la llamada:



Guardar/
Volver a marcar



Pulsar.

Pulsar para guardar el número marcado.

Volver a marcar un número



Guardar/
Volver a marcar



Pulsar.

Pulsar para volver a marcar el número guardado.

Dialog 3210

Guardar número

Antes de finalizar la llamada:



Pulsar para guardar el número marcado (previamente programada).



Volver a marcar un número

Pulsar para volver a marcar el número guardado (previamente programada).

Rellamada automática

Usted llama a una extensión y recibe un tono de ocupado o no obtiene respuesta.

5

Pulsar.

Tono de verificación.

Nota: El número para la función de rellamada automática puede variar de un país a otro. Ver tabla «Programación alternativa para la rellamada automática, Puesta en espera, Intrusión» en página 85.

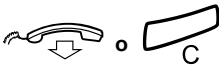

Colgar el microteléfono o pulsar para finalizar el procedimiento.

Le devolverán la llamada cuando dicha extensión finalice la llamada en curso o la siguiente vez que la extensión finalice una nueva llamada. Tiene que contestar en menos de ocho segundos o de lo contrario se cancela el servicio de rellamada.



Levantar el microteléfono cuando le devuelvan la llamada.

Nueva marcación automática

Si llama a un número externo y recibe un tono de ocupado o no hay respuesta, puede ordenar al sistema que vuelva a marcar automáticamente el número hasta que esté disponible.

Nota: *Esta característica podría estar restringida o no estar disponible. Pregunte al administrador del sistema sobre su disponibilidad.*

Esta función se activa a través de las teclas de función, por ello se tiene que programar primero una tecla programable (necesaria una tecla por número). Consultar la sección «Programar una función» en página 82. Puede activar la nueva marcación automática hasta para tres números externos al mismo tiempo.

Activación

Durante la llamada:

Nueva
marcación
automática 1

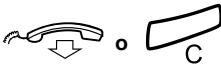

Pulsar para activar (previamente programada).

El indicador de nueva marcación automática parpadea rápidamente, y se queda encendido cuando la petición es almacenada y activada. Tono de verificación.

Colgar el microteléfono o pulsar para finalizar el procedimiento.

Le devolverán la llamada cuando el número marcado finalice la llamada en curso o la siguiente vez que la extensión finalice una nueva llamada.



Levantar el microteléfono cuando le devuelvan la llamada.

Notas: No es posible realizar una nueva petición sobre una tecla que ya tiene una petición activada hasta que ésta última sea cancelada.

Cuando el indicador de nueva marcación automática parpadea rápidamente, su teléfono está ocupado y no puede recibir o realizar nuevas llamadas.

El administrador de su sistema será el encargado de programar el número de intentos de llamada y el tiempo que estará activada la función.

Si ha activado un desvío en su teléfono, esta función no estará disponible.

Si se ha activado la configuración *tándem*, el teléfono esclavo no podrá utilizar esta función. Consultar la sección «[Configuración tándem](#)» en página 74.

Nueva marcación automática 1



Cancelar

Pulsar la tecla programable pertinente para cancelar la solicitud de nueva marcación automática (previamente programada).

Nota: Dependiendo de la programación del sistema, la solicitud de nueva marcación automática podría cancelarse automáticamente.

Pausa

Es posible dejar en suspenso todas sus peticiones activadas con éxito mediante la programación de una tecla de pausa independiente, consultar la sección «[Programar una función](#)» en página 82.

Detener nueva marcación automática



Detener nueva marcación automática



Pulsar para detener (previamente programada).

Las peticiones son dejadas en suspenso y los indicadores de las teclas de nueva marcación automática parpadean lentamente.

Pulsar para reanudar la nueva marcación automática (previamente programada).

Extensión ocupada

Llama a una extensión y recibe un tono de ocupado.

Puesta en espera

Puede notificar su llamada a una extensión ocupada por medio de un timbre amortiguado.

4

Pulsar para poner en espera.

Mantenga el microteléfono en servicio. Cuando la extensión a la que haya llamado cuelgue el microteléfono, recibirá automáticamente su llamada.

Notas:

Si vuelve a recibir el tono de ocupado, la extensión con la que desea hablar no permite la puesta en espera.

El número para la puesta en espera puede variar de un país a otro, ver tabla «[Programación alternativa para la rellamada automática, Puesta en espera, Intrusión](#)» en página 85.

Intrusión

Puede intruir en la llamada en curso de una extensión ocupada (si esta función se encuentra activada).

8

Pulsar para intruir.

Se oye el tono de intrusión y se establece una llamada a tres bandas. Si la extensión a la que ha llamado cuelga el microteléfono y usted se mantiene en servicio, dicha extensión recibirá automáticamente su rellamada.

Notas:

Si sigue oyendo el tono de ocupado quiere decir que su extensión no tiene autorización para intruir o la extensión deseada está protegida contra intrusiones.

El número para la intrusión puede variar de un país a otro, ver tabla «[Programación alternativa para la rellamada automática, Puesta en espera, Intrusión](#)» en página 85.

Extensión desviada

La función destinada a evitar el desvío de llamadas posibilita la llamada a una extensión específica, aunque tenga activado un desvío de llamada.



60



#

Descolgar el microteléfono.

Marcar.

Introducir el número de extensión.

Pulsar.

Se conectará con la extensión especificada independientemente del tipo de desvío de llamada que tenga activado esta extensión.

Números abreviados

Mediante los números abreviados puede realizar llamadas pulsando muy pocas teclas. Los números externos usados con más frecuencia se almacenan como «números abreviados comunes» en la centralita.

En el Dialog 4220 Lite, se pueden almacenar y usar hasta 14 números abreviados individuales (los números externos que utilice con más frecuencia), (Opción 1 + 2).

En el Dialog 3210, puede usar las teclas numéricas del teclado para almacenar hasta 10 números abreviados (Opción 2 solamente).

Opción 1 - Mediante una tecla programable

Sólo en el Dialog 4220 Lite, se pueden programar 4 números abreviados individuales en las teclas programables.

Nota: *También es posible almacenar como números abreviados individuales todas aquellas funciones que se pueden activar/desactivar mediante un código de marcación (como por ejemplo *32* y #32# para el servicio de recordatorio).*

Opción 2 - Mediante el teclado

Se pueden programar 10 números abreviados individuales en las teclas 0 a 9.

Números abreviados comunes

Los números externos se almacenan de manera central en su Plataforma de Comunicaciones BusinessPhone. Los números abreviados comunes se pueden marcar desde cualquier extensión que tenga autorización para hacerlo.

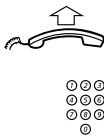

Descolgar el microteléfono.

Marcar el número abreviado común.

Por favor, consulte su guía telefónica.

Números abreviados individuales mediante una tecla programable

Nota: Sólo Dialog 4220 Lite.

Es posible programar y activar los números externos que utilice más frecuentemente en la segunda función de una tecla programable. Este procedimiento también es válido para programar funciones que se activen/desactiven mediante un código de marcación.



Thomas P



Pulsar.

Pulsar para hacer una llamada o activar un código de marcación (previamente programada).

Programar números abreviados individuales

Cómo programar números externos o códigos de marcación en una tecla programable.

✳ 00 ✳

Entrar en modo de programación.

2º 

Pulsar.

— A 

Pulsar una tecla programable.

0 

Marcar el(los) dígito(s) de acceso a llamadas externas y marcar el número.

El dígito que hay que pulsar para realizar llamadas externas dependerá de la configuración del sistema. El número puede constar de hasta 24 dígitos.

***Nota:** Si su red pública exige que se espere a un segundo tono de invitación a marcar, pulse la tecla 2º seguido de la tecla 2.*

O:

✳  #

Marcar un código (2 dígitos).

— A 

Pulsar de nuevo la tecla programable.

C



Pulsar para finalizar la programación.

***Nota:** Las teclas de doble función permiten combinar en la misma tecla números abreviados individuales y otras funciones, por ejemplo la Marcación por nombre. Se puede quitar el plástico protector transparente y escribir los nombres junto a cada tecla. Poner un nombre que indique claramente cuál es el número abreviado individual, en el campo debajo de la línea para indicar que es la función secundaria.*

Números abreviados individuales mediante el teclado

Es posible programar y activar los números externos que utilice más frecuentemente en las teclas programables.



Descolgar el microteléfono.

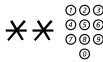

Pulsar y marcar el número abreviado.

Un número entre 0 y 9.

Programar números abreviados individuales

Cómo programar números externos en las teclas 0 a 9.

*** 5 1 ***

Entrar en modo de programación.



Seleccionar un número abreviado entre 0 y 9 y pulsar.



Marcar el(los) dígito(s) de acceso a llamadas externas y marcar el número.

El número puede constar de hasta 24 dígitos.

*Nota: Si su red pública requiere una espera al segundo tono de invitación a marcar, pulse *.*

#

Pulsar.



Pulsar para finalizar la programación.

Cancelar un número abreviado individual específico

5 1 *

Pulsar.



Introducir un número abreviado entre 0 y 9 y pulsar.

Cancelar todos los números abreviados individuales

5 1

Pulsar.

Tono de confirmación.

Marcación por nombre

Puede programar y activar números de la guía (extensiones y números abreviados comunes) en las teclas programables. Si ha programado un número en una tecla programable, sólo tiene que pulsar dicha tecla para llamar a la persona que desee.



Descolgar el microteléfono.

Pulsar para realizar una llamada (previamente programada).

Programar la marcación por nombre

Cómo programar un número de teléfono interno en una tecla programable.

00

Entrar en modo de programación.



Pulsar una tecla programable.

10

Pulsar.



Pulsar de nuevo la tecla programable.



Marcar el número.

Puede utilizar cualquier número de la guía telefónica, por ejemplo, un número abreviado común, o el número de extensión de un compañero.



Pulsar de nuevo la tecla programable.



Pulsar para finalizar el proceso.

Durante las llamadas

La plataforma de comunicaciones BusinessPhone le permite gestionar llamadas de muchas maneras diferentes. Puede usted monitorizar las llamadas, desconectar los micrófonos, realizar una consulta, transferir la llamada, crear una conferencia o retener la llamada mientras realiza otras tareas.

Escucha por altavoz

Nota: *Sólo Dialog 4220 Lite.*

Suponga que está teniendo una conversación utilizando el microteléfono.



Pulsar para activar/desactivar el altavoz.

Cuando el indicador luminoso queda encendido, el altavoz monitoriza la llamada.

Nota: *Es posible realizar un ajuste de volumen, consultar la sección «Ajustes» en página 82.*

Monitorización

Nota: *Sólo Dialog 3210:*

Suponga que está teniendo una conversación utilizando el microteléfono.



Pulsar para activar el altavoz.

Cuando el indicador luminoso queda encendido, el altavoz monitoriza la llamada.

Nota: *Cuando el altavoz está conectado, el micrófono del microteléfono se desconecta automáticamente. Es posible realizar un ajuste de volumen, consultar la sección «Ajustes» en página 82.*

Cambiar de monitorización a microteléfono



Pulsar para desactivar el altavoz.

Prosiga la conversación a través del microteléfono.

Mute

Está manteniendo una conversación.



Pulsar para activar/desactivar el micrófono.

Cuando el indicador luminoso está encendido, su interlocutor no podrá escuchar la conversación en su despacho.

Consulta

Durante una conversación en curso, desea realizar una consulta a un interlocutor interno o externo.

Dialog 4220 Lite

Consulta 

Pulsar.

Línea 2 

O:

Pulsar Línea 2.

La primera llamada queda retenida (el indicador luminoso parpadea lentamente).



Llamar a un tercero.

Cuando este tercer interlocutor conteste podrá conmutar entre ambas llamadas, crear una conferencia o finalizar una de las conversaciones.



Pulsar para finalizar la llamada de consulta.

La segunda llamada queda desconectada.

Línea 1 

Pulsar para retomar la primera llamada.

Ahora vuelve a estar conectado con el primer interlocutor.

Dialog 3210

Consulta 

Pulsar.

La primera llamada queda retenida (el indicador luminoso parpadea lentamente).



Llamar a un tercero.

Cuando este tercer interlocutor conteste, podrá conmutar entre ambas llamadas, crear una conferencia o finalizar una de las conversaciones.



Pulsar para finalizar la llamada de consulta.

La segunda llamada queda desconectada.

Línea 

Pulsar para retomar la primera llamada.

Ahora vuelve a estar conectado con el primer interlocutor.

Vuelta a la primera llamada

Está manteniendo una conversación y desea volver a la llamada que quedó retenida. El indicador de la llamada retenida parpadea.

Dialog 4220 Lite

Tiene una conversación en curso, por ejemplo, por la línea 2 y quiere volver a la llamada retenida de la línea 1. El indicador luminoso de la llamada retenida parpadea.

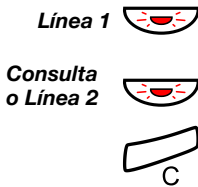

Pulsar para retener la segunda llamada.

Se conecta con la primera llamada.

Pulsar para retener la primera llamada.

Se conecta con la segunda llamada.

Pulsar para finalizar la llamada en curso.

Dialog 3210

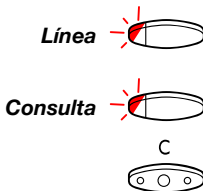

Pulsar para retener la segunda llamada.

Se conecta con la primera llamada.

Pulsar para retener la primera llamada.

Se conecta con la segunda llamada.

Pulsar para finalizar la llamada en curso.

Transferencia

Tiene una conversación interna o externa en curso y quiere usted transferirla.

Dialog 4220 Lite

Consulta 



Pulsar.

Llamar a un tercero.

Puede transferir la llamada antes de contestar o esperar una respuesta.

Nota: *Asegúrese de que llama al interlocutor deseado. Por favor, lea las observaciones y advertencias del capítulo «Sugerencias útiles» en página 91.*

Transferencia 



Pulsar.

O:

Colgar el microteléfono.

Se transfiere la llamada. Las llamadas externas sólo se pueden transferir con la tecla de Transferencia, si la programación del sistema permite este estado de conexión.

Dialog 3210

Consulta 



Pulsar.

Llamar a un tercero.

Puede transferir la llamada antes de contestar o esperar una respuesta.

Nota: *Asegúrese de que llama al interlocutor deseado. Por favor, lea las observaciones y advertencias del capítulo «Sugerencias útiles» en página 91.*



Colgar el microteléfono.

Se transfiere la llamada. Las llamadas externas sólo se pueden transferir con la tecla de Transferencia, si la programación del sistema permite este estado de conexión.

Transferencia a una extensión ocupada

Se pueden transferir llamadas incluso a las extensiones ocupadas. El interlocutor oirá una señal amortiguada (puesta en espera) y la llamada será direccionada tan pronto termine la llamada en curso (si está activada la función de puesta en espera).

Rellamada

Si ha transferido una llamada externa y la otra extensión no la ha contestado en un determinado período de tiempo, se le devuelve la llamada. Su teléfono volverá a sonar.

Llamada en espera

Si escucha el tono de llamada en espera durante una conversación en curso, es que otra persona está intentando contactar con usted.

Para finalizar la llamada en curso y contestar la llamada en espera



Colgar el microteléfono para finalizar la llamada en curso.

Escuchará ahora el timbre de la llamada en espera.



Descolgar el microteléfono para contestar la nueva llamada.

Conferencia

Está manteniendo una conversación y desea establecer una conferencia.

Dialog 4220 Lite

Consulta 

Pulsar.

Línea 2 

O:

Pulsar.



Llamar a un tercero.

2º 

Pulsar.

Conferencia 

Pulsar para establecer una conferencia a 3 bandas.

Ahora ha establecido una conferencia a tres bandas. Para indicar que se trata de una conferencia, todos los participantes en la misma oirán periódicamente un tono de conferencia.

Repetir el proceso para incorporar a otras personas en la conferencia.

De esta forma, podrá incorporar hasta a seis interlocutores en una conversación. La cantidad de comunicantes externos posibles dependerá de la programación del sistema.

Dialog 3210

Consulta 

Pulsar.

Mensaje 

Llamar a un tercero.

Pulsar para establecer una conferencia a 3 bandas (previamente programada).

Ahora ha establecido una conferencia a tres bandas. Para indicar que se trata de una conferencia, todos los participantes en la misma oirán periódicamente un tono de conferencia.

Repetir el proceso para incorporar a otras personas en la conferencia.

De esta forma, podrá incorporar hasta a seis interlocutores en una conversación. La cantidad de comunicantes externos posibles dependerá de la programación del sistema.

Retención individual

Está usted manteniendo una conversación, es decir, la tecla Línea se encuentra encendida.

Ahora desea retener la llamada en curso durante unos instantes.

Línea 

Pulsar la tecla Línea.

El indicador luminoso parpadea lentamente.

Línea 

Pulsar de nuevo para retomar la llamada que ha sido retenida.

Nota: Esto también es válido para la tecla de consulta.

Retención Común

Retención 

Pulsar (previamente programada).

El indicador luminoso de la tecla de línea parpadea lentamente. La llamada puede ser atendida desde cualquier extensión en el plazo de un minuto, en caso contrario, se producirá una rellamada a la extensión que retiene.

Línea 

Pulsar para coger la llamada en la propia extensión.

O:

Capturar la llamada en otra extensión:



Llamar a la extensión que retuvo la llamada.

6

Pulsar.

Desvío de llamadas

Cuando no está disponible para coger llamadas o decide contestarlas desde otra extensión, es útil desviar sus llamadas a una posición alternativa.

En caso de que necesite hablar urgentemente con alguien que tiene conectado el desvío de llamadas, el sistema incorpora una función para evitar el desvío.

Dependiendo del tipo de desvío, también podrá grabar su saludo personal, consulte la sección «[Saludo personal](#)» en página 55.

Nota: *Podrá seguir realizando llamadas como siempre.*

Desvío cuando no hay respuesta

Si no está disponible para responder llamadas entrantes (internas o externas), su administrador del sistema puede programar su extensión para que desvíe las llamadas automáticamente a una dirección de desvío programada (tiempo predefinido: 15 segundos).

Desvío cuando el llamante recibe tono de ocupado

Si su extensión está ocupada y recibe una llamada entrante (interna o externa), su administrador del sistema puede programar su extensión para que desvíe las llamadas automáticamente a una dirección de desvío programada.

Desvío fijo

Esta función dirige sus llamadas a una posición de respuesta previamente programada (por ejemplo, a la secretaria).

Dialog 4220 Lite

Activar desvío fijo



Pulsar.

Pulsar para activar el desvío.

Todas las llamadas a su extensión se redireccionan a la dirección previamente programada.

Cancelar desvío



Pulsar.

Pulsar para cancelar el desvío.

Dialog 3210

Activar desvío fijo

✖ 2 1 #



Marcar para activar el desvío.

Pulsar.

Todas las llamadas a su extensión se redireccionan a la dirección previamente programada.

Cancelar desvío

2 1



Marcar para desactivar el desvío fijo.

Pulsar.

Programación de la dirección del desvío fijo

Nota: Sólo Dialog 4220 Lite.

Si necesita programar una nueva dirección de desvío:

00

Marcar para iniciar la programación.



Pulsar.



Pulsar.



Marcar la nueva dirección de desvío.



Pulsar.



Pulsar.



Pulsar para finalizar el proceso.

Desvío individual

Esta característica le da la posibilidad de desviar sus llamadas a posiciones internas y externas, como por ejemplo cualquier número de la guía telefónica, la extensión de un compañero, un número externo o un número abreviado común (como podría ser el teléfono de su coche).

Nota: Para evitar un mal uso, es posible bloquear los desvíos externos individuales de su extensión. Consultar la sección «[Seguridad](#)» en página 65.

Dialog 4220 Lite

Programar y activar el desvío interno

Desvía sus llamadas a una posición interna.



Pulsar.



Pulsar y marcar el nuevo número de la guía.

Cualquier número de la guía.



Pulsar.



Pulsar.

Tono de verificación. El indicador luminoso de desvío queda activado y permanece así. En la pantalla aparece el estado actual del desvío.



Pulsar para finalizar el proceso.

Puede realizar llamadas normalmente. Un tono especial de llamada le recordará que el desvío de llamada está activo.

Nota: No es posible activar un desvío individual interno si ya hay activado un desvío individual externo.

Cancelar un desvío interno



Pulsar.



Pulsar.

El desvío individual queda cancelado. El indicador luminoso se apaga.

Dialog 3210

Programar y activar el desvío interno

Desvía sus llamadas a una posición interna.

*** 2 1 ***



#



Marcar.

Introducir la nueva dirección de desvío.

Pulsar para activar el desvío individual.

Tono de verificación.

Pulsar para finalizar el proceso.

Puede realizar llamadas normalmente. Un tono especial de llamada le recordará que el desvío de llamada está activo.

***Nota:** No es posible activar un desvío individual interno si ya hay activado un desvío individual externo.*

Cancelar un desvío interno

2 1



Marcar.

Pulsar.

Programar y activar una nueva dirección de desvío externa

Para configurar una nueva dirección de desvío externa individual:

✳ 2 2 ✳

0 

Marcar el(los) dígito(s) para acceder a llamadas externas e introducir la nueva dirección de desvío externa.

Un máximo de 24 dígitos.

Nota: Si su red pública requiere una espera al segundo tono de invitación a marcar, pulse ✳.

#



Pulsar para activar el desvío individual.

Tono de verificación.

Pulsar para finalizar el proceso.

Nota: Antes de salir, llame a su extensión para comprobar si el desvío externo se ha configurado correctamente. De esta forma puede asegurarse de que el número ha sido programado correctamente y de que sus llamadas no serán desviadas a otra persona por error.

También se puede utilizar el desvío externo individual mediante la función DISA. Consultar la sección «Otros servicios de utilidad» en página 74.

Cancelar un desvío externo

2 2



Marcar.

Pulsar.

Nota: La dirección de desvío programada no se borra de la memoria, sino que simplemente se desactiva el desvío.

Reactivar un desvío externo

Desvía sus llamadas a una posición externa.

✳ 2 2 ✳ #



Marcar para activar el desvío externo programado.

Puede realizar llamadas normalmente. Un tono especial de llamada le recordará que el desvío de llamada está activo.

Pulsar.

Sígueme

Si se encuentra en otra habitación, todavía puede contestar a sus llamadas desviándolas allá donde usted se encuentre. Para activar el «Sígueme», ha de estar activado también el «Desvío individual» en su teléfono.

Activar el Sígueme

Nota: Este procedimiento se ha de ejecutar desde el teléfono al que se van a desviar las llamadas.

✳ 2 1 ✳



Marcar.



Marcar su número y pulsar.



Marcar el nuevo número y pulsar.

Tono especial de llamada.

Pulsar para finalizar el proceso.

Cancelar el Sígueme

El Sígueme y el desvío individual también se pueden cancelar desde la posición de respuesta.

2 1 *



Marcar.

Marcar su número.

#



Pulsar.

Tono de invitación a marcar.

Pulsar para finalizar el proceso.

Información de ausencia

Si no se encuentra en la oficina durante un determinado período de tiempo (por ejemplo, a causa de una reunión, vacaciones, comida o enfermedad), esta característica le permite informar a sus comunicantes del motivo de su ausencia. Los llamantes externos serán dirigidos a la operadora, quien también tiene acceso a su información de ausencia.

Nota: *Cuando haya activado un desvío con un saludo personal, las personas que llamen recibirán este saludo aun cuando usted haya activado la información de ausencia. Consultar la sección «Saludo personal» en página 55.*

Puede informar a sus comunicantes con:

1) Textos predefinidos

Introduzca la razón de su ausencia y la fecha y hora de su regreso.

2) Información de voz

Grabe un mensaje de voz en el que indique su información de ausencia.

Introducir información - Dialog 4220 Lite

Para guardar textos o información de voz.



Pulsar.



Pulsar.

Cuando la información es activada, el indicador luminoso de mensaje/información quedará encendido. Si llega un mensaje, el indicador comenzará a parpadear.

Seleccionar Texto predefinido o Información de voz.

Textos predefinidos



Introducir Código de información e Información complementaria (ver tabla).

	Código	Información complementaria
Hora de regreso	1	hora (00-23) minuto (00-59)
Fecha de regreso	2	mes (01-12) día (01-31)
Almuerzo	3	regreso a las, hora minuto
Reunión	4	regreso a las, hora minuto
Vacaciones	5	regreso el, mes día
Enfermo	6	regreso el, mes día

#

Pulsar para introducir la información.



Pulsar para finalizar el proceso.

La información de ausencia programada aparecerá en la pantalla. Los comunicantes internos reciben la información en la pantalla (o como información hablada para aquellos comunicantes que carecen de teléfono con pantalla). Los llamantes externos serán dirigidos a la operadora, quien también tiene acceso a su información de ausencia.

Textos predefinidos, ejemplo: Vacaciones, regreso el 27 de Junio



Pulsar.



Pulsar.

5

Introducir código.

0 6 2 7

Introducir mes y día.

#

Pulsar.

Información activada.

Información de voz



Pulsar.



Pulsar.

9

Pulsar y hablar.

Pulsar para reproducir y escuchar su grabación.

9

Pulsar y hablar para volver a grabar.

#

Pulsar para activar.



Pulsar para finalizar el proceso.

Los llamantes internos, escucharán la información por el microteléfono o por el altavoz. Los llamantes externos serán dirigidos a la operadora, quien también tiene acceso a su información de ausencia.

Nota: *Puede llamar a su propia extensión si quiere verificar su información de ausencia.*

Cambiar información

Nota: Sólo Dialog 4220 Lite.

Borrar información



Pulsar.



Pulsar.

0 #

Pulsar para borrar la información.

Guardar información



Pulsar.



Pulsar para desactivar y guardar para un uso posterior.

La información se encuentra en estado pasivo.



Pulsar para finalizar el proceso.

Utilizar la información guardada

Cuando la información está desactivada:



Pulsar.



Pulsar para activar la información guardada.

Se enciende el indicador de mensaje/información. La información está activa.



Pulsar para finalizar el proceso.

Introducir información - Dialog 3210

Para guardar textos o información de voz.

*** 2 3 ***

Marcar para entrar en el modo información.

Seleccionar Texto predefinido o Información de voz.

Textos predefinidos



Introducir código.



Introducir la información complementaria de la tabla siguiente.

	Código	Información complementaria
Hora de regreso	1	hora (00-23) minuto (00-59)
Fecha de regreso	2	mes (01-12) día (01-31)
Almuerzo	3	regreso a las, hora minuto
Reunión	4	regreso a las, hora minuto
Vacaciones	5	regreso el, mes día
Enfermo	6	regreso el, mes día

#

Pulsar para introducir la información.



Pulsar para finalizar el proceso.

Los comunicantes internos reciben la información en la pantalla (o como información hablada para aquellos comunicantes que carecen de teléfono con pantalla). Los llamantes externos serán dirigidos a la operadora, quien también tiene acceso a su información de ausencia.

Textos predefinidos, ejemplo: Vacaciones, regreso el 27 de Junio

*** 2 3 ***

Pulsar.

5

Introducir código.

0 6 2 7

Introducir mes y día.

#

Pulsar.

Información activada.

Información de voz

*** 2 3 ***

Pulsar para entrar en el modo información.

9

Pulsar y hablar.

Pulsar para reproducir y escuchar su grabación.

9

Pulsar y hablar para volver a grabar.

#

Pulsar para activar.



Pulsar para finalizar el proceso.

Los llamantes internos, escucharán la información por el microteléfono o por el altavoz. Los llamantes externos serán dirigidos a la operadora, quien también tiene acceso a su información de ausencia.

Nota: *Puede llamar a su propia extensión si quiere verificar su información de ausencia.*

Cambiar información

Nota: Sólo Dialog 3210.

Borrar

2 3



Pulsar para borrar la información.

Pulsar para finalizar el proceso.

Guardar

*** 2 3 * #**



Pulsar para desactivar y guardar para un uso posterior.

La información se encuentra en estado pasivo.

Pulsar para finalizar el proceso.

Utilizar la información guardada

Cuando la información está desactivada:

*** 2 3 * #**



Pulsar para activar la información guardada.

La información está activa.

Pulsar para finalizar el proceso.

Mensajes

Usando el sistema de mensajes usted puede enviar, recibir, reenviar y almacenar diferentes tipos de mensajes. También tendrá acceso a varias funciones útiles, como la de grabar una conversación en curso, efectuar llamadas externas a través de la red de la compañía y muchas otras ...

Protección mediante contraseña

La primera vez que entra en el sistema de mensajes (sólo posible desde la propia extensión) se le podría pedir que cambiara su contraseña si ésta es la predefinida (0000).

Nota: *Algunos sistemas está programados para permitir la contraseña por defecto.*

Seguir los mensajes de voz.

Se le pedirá que introduzca una nueva contraseña, que la confirme y que la guarde. Si utiliza la contraseña por defecto, se le pedirá que lo vuelva a intentar.



Pulsar para finalizar el proceso.

O:

Continuar con cualquiera de las funciones de mensaje.

Si desea cambiar de nuevo su contraseña, esto es posible hacerlo desde el sistema de mensajes o a través de la función «[Cambiar contraseña](#)» en página 65.

Sistema de buzones de mensajes individual

Los comunicantes pueden dejarle mensajes en su buzón de mensajes individual.

Dialog 4220 Lite

Activación

Desvíe su extensión hacia el sistema de buzón de mensajes.

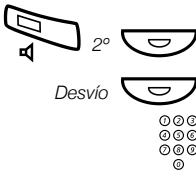

Pulsar.

Pulsar.

Marcar el número del sistema de buzón de mensajes.

Pregunte al administrador del sistema su número concreto de buzón de mensajes.

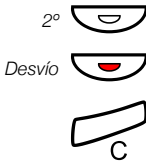

Pulsar.

Pulsar.

Pulsar para finalizar el proceso.

Cuando el desvío hacia el buzón de mensajes se encuentra activado, el indicador luminoso de Desvío se mantiene encendido.

Desactivación



Pulsar.

Pulsar.

Dialog 3210

Activación

Desvíe su extensión hacia el sistema de buzón de mensajes.

*** 2 1 ***



Marcar.

Marcar el número del sistema de buzón de mensajes.

Pregunte al administrador del sistema el número concreto de su sistema de buzón de mensajes.



Pulsar.

Pulsar para finalizar el proceso.

Desactivación

2 1



Marcar.

Pulsar para finalizar el proceso.

Saludo personal

Dependiendo del tipo de desvío que quiera activar, puede dejar a la persona que llama tres tipos distintos de saludos personales. Puede activar un desvío cuando una persona que llame reciba un tono de ocupado, cuando no haya respuesta o puede activar el desvío individual para todas las llamadas.



*** 5 9 #**

Descolgar el microteléfono.

Marcar.

Durante el proceso se le pedirá su número de extensión y su contraseña.

2



Pulsar para configurar su saludo personal.

Introducir el código de desvío.

Seleccione una opción de las siguientes y siga los anuncios de voz.

Tipo de desvío	Código
Saludo para el caso de ocupado	1
Saludo si no hay respuesta	2
Saludo para el desvío individual	3

#



Pulsar para almacenar el saludo grabado.

Cuando active el desvío, la siguiente persona que llame escuchará el saludo almacenado.

Pulsar para finalizar el proceso.

Nota: Cuando haya activado un desvío con un saludo personal, las personas que llamen recibirán este saludo aun cuando usted haya activado la información de ausencia. Consultar la sección «[Información de ausencia](#)» en página 46.

Recuperar mensajes - internamente

Cuando se recibe un nuevo mensaje, el indicador luminoso de los mensajes parpadea rápidamente.



Descolgar el microteléfono.

Mensaje



Pulsar para recuperar un mensaje.

Consultar la sección «[Comprobar y almacenar mensajes recibidos](#)» en página 58.

Recuperar mensajes - externamente

Para recuperar sus mensajes desde una posición externa:



Marcar el número de teléfono de su compañía.



Marcar el número del sistema de buzón de mensajes.

Durante el proceso se le pedirá su número de extensión y su contraseña.

Nota: *No puede usar la contraseña predefinida 0000 para recuperar mensajes externamente. Si desea consultar sus mensajes desde una posición externa, debe cambiar su contraseña. Consulte la sección «Cambiar contraseña» en página 65.*

Las siguientes funciones del buzón de mensajes pueden usarse también desde una posición externa:

- Cambiar contraseña
- Comprobar y almacenar mensajes recibidos
- Desviar un mensaje de voz
- Enviar un mensaje
- Notificación de llamada saliente (Externa)
- Saludo personal

Notificación de llamada saliente (Externa)

Con esta función, el sistema de mensajes puede avisarle cuando llegan nuevos mensajes de voz. Puede especificar un número externo, donde se le podrá llamar a una hora previamente programada, o tan pronto llegue un nuevo mensaje.

Nota: *Esta característica podría estar restringida o no estar disponible. Pregunte al administrador del sistema sobre su disponibilidad.*

Se le puede avisar de dos formas diferentes (dependiendo de la programación del sistema):

Notificación con acceso al buzón de mensajes:

Usted confirma la notificación a través de su contraseña (debe ser diferente del valor por defecto 0000). Consultar la sección «Cambiar contraseña» en página 65 para seleccionar una nueva contraseña. Dispone de acceso pleno al sistema de buzón de mensajes.

Notificación sin acceso al buzón de mensajes:

Recibe un anuncio de voz corto, donde se le informa que alguien ha dejado un mensaje para usted. Usted confirma la notificación pulsando cualquier tecla. Para recuperar el mensaje tiene que devolver la llamada al sistema de buzón de mensajes.

Nota: Si no confirma la notificación en el plazo previamente programado, la conexión queda cancelada y se repite de nuevo posteriormente (preguntar al administrador del sistema el número programado de intentos de notificación).

Programación

Mensaje 

Pulsar para ver el buzón de mensajes.

Nota: En función de la configuración podría pedirle su contraseña.

Seguir los mensajes de voz.

Puede programar el número de notificación externo, la hora de notificación y activar/desactivar la función. El número externo (incluyendo el(los) dígito(s) para el acceso a llamadas externas) puede estar compuesto de hasta 24 dígitos. La hora se introduce en formato de 24 horas, por ejemplo, 2030 para las ocho y media. Los valores se ajustan automáticamente a cuartos exactos, es decir, 2013 será 2015.

Nota: El número y hora de las notificaciones deben ser programados antes de que active la notificación.



Pulsar para finalizar la programación.

Comprobar y almacenar mensajes recibidos

Es posible comprobar y almacenar los mensajes recibidos.

Los mensajes recibidos se dividen en las siguientes tres categorías:

- Mensajes nuevos (no escuchados)
- Mensajes escuchados
- Mensajes almacenados

Los mensajes de voz también pueden ser desviados a otros números de buzón de mensajes (individual o común), consultar la sección «[Desviar un mensaje de voz](#)» en página 59.

Nota: Tras un determinado período de tiempo los mensajes se borran del sistema. Este tiempo depende de la categoría del mensaje. Si desea información referente a esta materia, consulte a su administrador del sistema.

Mensaje **Pulsar para ver el buzón.**

Si su buzón sólo contiene mensajes escuchados, el indicador lucirá de manera continua. Es posible comprobar y almacenar los mensajes recibidos. Es posible almacenar hasta 20 mensajes.

Los mensajes de voz se escucharán a través del altavoz o el microteléfono. Los mensajes de «llámame» efectuarán una llamada automática al remitente (estos mensajes no se pueden almacenar).

Nota: En función de la configuración, para recuperar sus mensajes podría pedírsele su contraseña. Consultar la sección «*Seguridad*» en página 65.

**Pulsar para finalizar el proceso.****Desviar un mensaje de voz**

Sus mensajes de voz recibidos (en el buzón de mensajes individual o común) pueden ser desviados a otros números de buzón de mensajes (individual o común). Cuando desvía un mensaje de voz a un buzón de mensajes individual, el número del buzón de mensajes es el mismo que el número de extensión.

Mensaje **Pulsar para ver el buzón.**

Nota: En función de la configuración, para recuperar sus mensajes podría pedírsele su contraseña. Consultar la sección «*Seguridad*» en página 65.

Seguir los mensajes de voz.

Usted puede desviar mensajes de voz nuevos, escuchados o almacenados.

Nota: El mensaje desviado es una copia, es decir, puede ser borrado sin borrar el mensaje original.

Repetir el procedimiento para desviar el mensaje a otro buzón de mensajes.**Pulsar para finalizar el proceso.**

Sistema de buzón de mensajes común

Si desvía las llamadas a un buzón de voz común, las personas que llamen podrán dejar en él sus mensajes. La diferencia entre su buzón de mensajes individual y uno común es que el buzón de mensajes común puede ser utilizado por más de un usuario.

Dialog 4220 Lite

Activación

Desvíe su extensión hacia el sistema de buzón de mensajes.

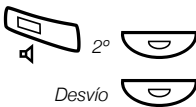

Pulsar.

Pulsar.



Marcar el número del sistema de buzón de mensajes común.

Pregunte al administrador del sistema su número concreto de buzón de mensajes.

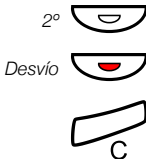

Pulsar.

Pulsar.

Pulsar para finalizar el proceso.

Cuando el desvío hacia el buzón de mensajes se encuentra activado, el indicador luminoso de Desvío se mantiene encendido.

Desactivación



Pulsar.

Pulsar.

Dialog 3210

Activación

Desvíe su extensión hacia el sistema de buzón de mensajes.

*** 2 1 ***

Marcar.



Marcar el número del sistema de buzón de mensajes común.

Pregunte al administrador del sistema su número concreto de buzón de mensajes.

#

Pulsar.



Pulsar para finalizar el proceso.

Desactivación

2 1

Marcar.



Pulsar para finalizar el proceso.

Recuperar mensajes - internamente

Descolgar el microteléfono.



Buzón mens. común



Pulsar la tecla de buzón de mensajes común (previamente programada).

Durante el proceso se le pedirá su número de extensión y su contraseña. Consultar la sección «[Seguridad](#)» en página 65.

Recuperar mensajes - externamente

Para recuperar sus mensajes desde una posición externa:



Marcar el número de teléfono de su compañía.



Marcar el número del sistema de buzón de mensajes común.

Durante el proceso se le pedirá su número de extensión y su contraseña.

***Nota:** No puede usar la contraseña predeterminada 0000 para recuperar mensajes externamente. Si desea consultar sus mensajes desde una posición externa, debe cambiar primero su contraseña. Consulte la sección «[Cambiar contraseña](#)» en página 65.*

Enviar un mensaje

Puede enviar un mensaje a una extensión en caso de que no responda o está ocupada.

Mensaje de rellamada

Para enviar un mensaje de «llámame».

Mensaje 

#

Pulsar.

Pulsar para enviar.

Mensaje de voz

Mensaje 

9

Pulsar.

Pulsar y pronunciar un mensaje de voz.

*

Pulsar para reproducir y escuchar su grabación.

9

Pulsar y hablar para volver a grabar.

#

Pulsar para enviar.

Función dictáfono

Si desea grabar y recuperar mensajes de voz personales, puede utilizar la función dictáfono. Un mensaje de dictáfono es tratado como un mensaje normal. Para saber cómo recuperar mensajes del dictáfono, consulte la sección «[Comprobar y almacenar mensajes recibidos](#)» en página 58.

Grabar un mensaje

Para comenzar la grabación:

*** 5 8 #**

Marcar y grabar su mensaje.

El tiempo máximo de grabación es de 4 minutos y 15 segundos.

Seleccionar una de las siguientes opciones:

Pulsar para escuchar.

9

Pulsar y hablar para volver a grabar.

#

Pulsar para detener la grabación y guardar el mensaje.

Grabación de una conversación

La función de grabación de una conversación posibilita el almacenamiento de una conversación telefónica en curso en el buzón individual, simplemente pulsando la tecla previamente programada para la grabación. Es posible almacenar tanto llamadas internas como externas. Las llamadas en multiconferencia no se pueden almacenar.

Una conversación grabada es tratada como un mensaje de voz normal. Para saber cómo recuperar conversaciones grabadas, consulte la sección «[Comprobar y almacenar mensajes recibidos](#)» en página 58.

Nota: *Esta característica podría estar restringida o no estar disponible. Pregunte al administrador del sistema sobre su disponibilidad. Además, se puede escuchar un tono de conferencia durante toda la grabación.*

Grabación



Para comenzar o finalizar la grabación de la llamada en curso:

Pulsar la tecla de grabación (previamente programada).

Mientras esté grabando, se mostrará una luz fija que indica este estado. Es posible arrancar y parar la grabación en cualquier momento. El tiempo máximo de grabación es de cuatro minutos y quince segundos. Si desea grabar durante un período más largo, simplemente repita el procedimiento.

¡Atención! *La grabación de una conversación sin la notificación previa a la otra parte, podría ser un acto ilegal. El envío o la reproducción de esta conversación grabada a un tercero sin obtener un permiso previo, podría ser también ilegal.*

Es obligatorio que la persona que inicie la grabación, pida el consentimiento de la otra parte, informándole del propósito y del uso futuro de dicha grabación en concreto. El cumplimiento de la legislación vigente es responsabilidad exclusiva del usuario, pudiendo ser perseguido por su infracción. Ni el fabricante ni el vendedor de este producto son responsables del abuso de esta funcionalidad por parte del usuario ni de los daños que pudiera causar.

Seguridad

Puede utilizar una contraseña de cuatro dígitos para bloquear su teléfono frente a un uso no autorizado, para realizar llamadas externas desde cualquier extensión bloqueada, para entrar en el sistema de mensajes o cuando utilice la función DISA.

Nota: La primera vez que entra en el sistema de mensajes podría pedírsele que cambiara su contraseña si ésta es la predefinida (0000). Este procedimiento se realiza directamente en el sistema de mensajes. Consultar la sección «[Mensajes](#)» en página 53.

Cambiar contraseña

* 7 2 *

Marcar para seleccionar una nueva contraseña.



Marcar su contraseña actual.

La contraseña por defecto es 0000.



Pulsar.



Marcar su nueva contraseña.



Pulsar.

Tono de verificación.



Pulsar para finalizar el proceso.

Evitar el bloqueo de una extensión

Con el fin de realizar una llamada, puede evitar temporalmente el bloqueo de una extensión.



Evitar el bloqueo de la extensión propia

Descolgar el microteléfono.

*** 7 2 ***

Marcar.



Marcar su contraseña.

#

Pulsar.

Tono de invitación a marcar. Podrá realizar una llamada desde su extensión.

Evitar el bloqueo de otra extensión

Esto posibilita realizar una llamada en otra extensión que se encuentre bloqueada, por medio de su contraseña.



Descolgar el microteléfono.

*** 7 2 ***

Marcar.



Marcar su contraseña.

Pulsar.



Marcar su número de extensión.

#

Pulsar.

Tono de invitación a marcar. Podrá realizar una llamada desde la extensión bloqueada.

Bloquear extensión

*72#



Marcar para bloquear su extensión.

Tono de verificación.

Pulsar para finalizar el proceso.

Desbloquear su extensión

#72*



Marcar.

Marcar su contraseña.

#



Pulsar para desbloquear.

Tono de verificación. Su extensión queda desbloqueada.

Pulsar para finalizar el proceso.

Facilidades de grupo

Cuando se trabaja en equipo las siguientes facilidades de grupo pueden resultarle muy útiles. Podrá localizar a sus compañeros, actuar como una operadora o capturar sus llamadas entrantes.

Sistema de teclas

Con esta función, todas las líneas externas (o las seleccionadas) quedan representadas en todos los teléfonos por medio de teclas previamente programadas. Es necesario programar una tecla de función para cada línea externa. Lo cual implica que podrá controlar el estado del tráfico de cada línea externa programada (por ejemplo, si está libre u ocupada). También puede establecer una llamada externa pulsando la tecla de línea externa.

Contestar una llamada externa

Para contestar una llamada externa, sólo tiene que pulsar la tecla cuyo indicador luminoso parpadea. (En función de la programación del sistema, las llamadas externas podrán anunciarse mediante el parpadeo del indicador de una tecla de línea y un timbre.)



Descolgar el microteléfono.

Línea externa



Pulsar (previamente programada).

Comunicación oral con la persona que llama.

Realizar una llamada externa

Para iniciar una llamada externa, sólo tiene que pulsar la tecla de línea externa.

Esa línea externa quedará automáticamente ocupada.



Línea externa



Descolgar el microteléfono.

Pulsar una tecla de línea libre (previamente programada).

Marcar el número deseado.

Si realiza las llamadas externas de esta forma, no tendrá que marcar antes el(los) dígito(s) para acceder a llamadas externas.

Supervisión/Operadora

Asimismo, se puede programar una tecla de función para supervisar y gestionar las llamadas de un grupo de extensiones. Si programa en su teléfono una tecla de supervisión/operadora, podrá llamar a los demás miembros del grupo o contestar las llamadas entrantes del grupo con sólo pulsar la tecla, así como monitorizar la actividad de otras extensiones (libre, ocupada, sonando).

Situación de tráfico

Miguel



Conversación en curso (indicador encendido).

Miguel



Extensión libre (indicador apagado).

Miguel



La extensión está sonando (el indicador parpadea).

Captura de las llamadas del grupo

La extensión de su compañero viene indicada en el teléfono por medio de una tecla previamente programada.



Descolgar el microteléfono.

Miguel 

Pulsar para contestar las llamadas directamente (previamente programada).

El parpadeo del indicador luminoso de la tecla indica que hay una llamada entrante.



Llamar a un miembro del grupo

Descolgar el microteléfono.

Miguel 

Pulsar para realizar una llamada (previamente programada).

Nota: Si el indicador de la tecla parpadea, capturará automáticamente la llamada en curso de su colega.

Grupo de captura de llamadas

En un grupo de captura de llamadas, cualquier miembro puede contestar a cualquier llamada individual a los miembros del grupo. Usted puede contestar una llamada al grupo marcando un número especial de respuesta. Pregunte al administrador del sistema cuál es número configurado para tal fin.



Descolgar el microteléfono.



Marcar el código del grupo de captura de llamadas.

Búsqueda por altavoz

Puede buscar todas las extensiones de un grupo y dejar un mensaje de voz.



Descolgar el microteléfono.

Búsqueda 

Pulsar (previamente programada).

Se llama a todas las extensiones del grupo.

Búsqueda



Pulsar de nuevo y mantener pulsada la tecla (previamente programada).

Dejar el mensaje de voz y soltar la tecla. A continuación puede esperar respuesta o terminar. Si no recibe respuesta en el plazo de 30 segundos, la función de búsqueda terminará automáticamente.

Contestar a una llamada de búsqueda

Una breve señal y el parpadeo del indicador luminoso de la tecla de Búsqueda le informarán cuando se reciba una llamada de búsqueda por altavoz.



Descolgar el microteléfono.

Búsqueda



Pulsar (previamente programada).

Se establece una comunicación interna con quien ha efectuado la llamada de búsqueda.

Timbre común

El servicio de timbre común permite a todas las extensiones del sistema (operadora incluida) capturar la llamada de una extensión que se ha definido previamente como extensión de timbre común.



Marcar el código de captura de llamada de timbre común.

Pregunte al administrador de su sistema cuál es el código de captura de llamada de timbre común.



Descolgar el microteléfono.

Se conectará inmediatamente con el comunicante.

Si dos o más extensiones intentaran contestar simultáneamente una llamada de la extensión de timbre común, sólo la primera podrá capturarla. El resto de extensiones recibirán el tono de número vacante. Lo mismo sucederá si marca el código de captura de llamada de timbre común y no hay llamadas esperando en la extensión de timbre común.

Nota: *También puede programar el código de timbre común en una tecla de función.*

Grupo de búsqueda

Su teléfono se puede incorporar a uno o varios grupos de búsqueda, donde todos sus miembros están representados por un número de la guía telefónica común. Se pueden programar 16 grupos de búsqueda, conteniendo cada uno entre 1 y 20 miembros. Un miembro podría ser un número de extensión, una consola de operadora o un número ficticio. Consulte con su administrador del sistema si necesita esta función.

Nota: *El número de extensiones inalámbricas en un grupo de búsqueda está limitado a ocho (incluyendo configuraciones tándem).*

Las llamadas entrantes al grupo de búsqueda son dirigidas hacia las extensiones libres del grupo. Se puede cambiar el orden de búsqueda dentro del grupo con el fin de lograr una adaptación total a sus necesidades. Si todos los miembros del grupo de búsqueda están ocupados, la llamada entrante será puesta en cola. Si nadie responde a esta llamada antes del tiempo programado, la llamada se desvía a la posición de respuesta programada (por ejemplo la operadora).

Nota: *Si todos los miembros de un grupo de búsqueda se encuentran ocupados, las funciones de llamada o intrusión no estarán disponibles.*

Activación

Antes de que pueda contestar llamadas a grupos de búsqueda, tendrá que acceder al sistema (login).

Para acceder a un grupo de búsqueda:

✖ 2 8 ✖



Marcar.

Marcar el código del grupo de búsqueda.

Pregunte al administrador del sistema cuál es número configurado para tal fin.

#

Pulsar.

Para acceder a todos los grupos de búsqueda:

*** 2 8 *** **Marcar.**

*** #** **Pulsar.**

Contestar llamadas

Responda las llamadas a grupos de búsqueda de la manera habitual.

Desactivación

Para desactivarse de un grupo de búsqueda:

2 8 * **Marcar.**



Marcar el código del grupo de búsqueda.

Pregunte al administrador del sistema cuál es número configurado para tal fin.

**Pulsar.**

Para desactivarse de todos los grupos de búsqueda:

2 8 * **Marcar.**

*** #** **Pulsar.**

Otros servicios de utilidad

Mediante la utilización de estos servicios, su productividad se verá incrementada; por ejemplo, puede fijar recordatorios de reuniones importantes, asignar el coste de las llamadas externas en cuentas diferentes, escuchar música a través del altavoz y muchas cosas más ...

Configuración tándem

La configuración tándem es una unidad, compuesta de dos teléfonos que utilizan el mismo número de teléfono. Uno de los teléfonos se define como maestro y el otro como esclavo.

Esta función mejora la comunicación de aquellos usuarios que, por ejemplo, tienen un teléfono fijo en su mesa (el teléfono maestro) y necesitan movilidad dentro del edificio de su empresa por medio de su propio inalámbrico (el teléfono esclavo). La configuración tándem funciona básicamente de la siguiente manera:

Para activar la configuración tándem

Esclavo act./desact.



Pulsar (previamente programada).

O:

*** 2 8 #**

Marcar para activar el teléfono esclavo.

Para las llamadas entrantes:

- Ambos teléfonos son tratados como 1 sola extensión.

Para las llamadas salientes:

- Ambos teléfonos son tratados como 2 extensiones separadas.

Esclavo act./desact.



2 8

Para desactivar la configuración tándem

Pulsar (previamente programada).

O:

Marcar para desactivar el teléfono esclavo.

Para las llamadas entrantes:

- No se puede llamar al teléfono esclavo y el teléfono maestro funciona como un teléfono individual normal.

Para las llamadas salientes:

- Ambos teléfonos son tratados como 2 extensiones separadas.

Transferir una llamada entre los componentes de una unidad tándem

Consulta



Transferencia



Pulsar y marcar su propio número de la guía.

Pulsar (previamente programada).

O:

Colgar.



Recordatorio

Se puede hacer que el teléfono le ofrezca un recordatorio dentro de las próximas 24 horas (múltiples ajustes permitidos).

* 3 2 *

Marcar.



Marcar la hora del recordatorio y pulsar.

(00-23) hora + (00-59) minuto. Ejemplo: 1430.

Nota: Si recibe un tono de ocupado, su extensión no está autorizada para fijar recordatorios.

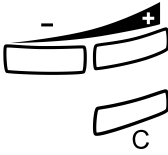

En caso de error, pulsar la tecla de bajar volumen para borrar el último dígito introducido.

Pulsar para finalizar la programación.

Cuando llegue la hora del recordatorio, su teléfono dará la señal de rellamada.

Cancelar un recordatorio

3 2



Marcar para cancelar todos los ajustes.

Pulsar para finalizar el proceso.

Música de ambiente

Podrá escuchar música de ambiente por el altavoz de su teléfono pulsando una tecla de Música que haya programado previamente, o introduciendo el número del canal de música. Pregunte al administrador del sistema cuál es número configurado para tal fin.

Música de ambiente



Pulsar para activar la música (previamente programada).

La música se desconecta automáticamente cuando realiza o recibe llamadas y se conecta de nuevo cuando concluye la llamada.



Pulsar para cancelar la música.

Nota: Es posible realizar un ajuste de volumen, consultar la sección «[Ajustes](#)» en página 82.

Portero automático

El portero automático se utiliza para controlar el acceso a su empresa; es decir, puede abrir la puerta desde su teléfono.

Contestar a llamadas del portero automático



Descolgar el microteléfono.

Estará en comunicación verbal con la persona que llama.

Abrir la puerta

Una vez ha contestado al portero automático, puede abrir ésta realizando una consulta al número de teléfono del portero automático.

Consulta 



Pulsar.

Marcar el número de la guía telefónica del portero automático.

Pregunte al administrador del sistema cuál es dicho número.

***Nota:** También puede programar el número de la guía telefónica del portero automático como un número abreviado común o como una tecla de función.*

Línea de intercomunicación

Función de llamada bidireccional entre dos extensiones, por ejemplo para la comunicación entre directivo y secretaria.



*Intercom. con
secretaria*



Descolgar el microteléfono.

Pulsar para establecer una llamada de intercomunicación (previamente programada).



Pulsar para cancelar la llamada de intercomunicación.

Activación del servicio nocturno

Si desea contar con este servicio, pregunte al administrador de su sistema. Esta función se utiliza para dirigir todas las llamadas entrantes a una extensión (posición de respuesta), por ejemplo, cuando la oficina se encuentra cerrada.

Servicio nocturno



Pulsar para activar o desactivar (previamente programada).

Cuando se enciende este indicador, el servicio nocturno se encuentra activado. Cuando el indicador está apagado, el servicio nocturno se encuentra desactivado.

Acceso directo al sistema (DISA)

Si está trabajando fuera y necesita realizar llamadas de trabajo, puede llamar a su empresa y utilizar la centralita de ésta para realizar una llamada externa a quien desee. Usted sólo pagará el coste de la llamada a su empresa. El resto del coste se cargará automáticamente a su número de extensión o a un proyecto especial.

Nota: Para activar esta función es necesario cambiar la contraseña por defecto de 0000 a otra de su elección. Para saber qué código usar y cómo cambiarlo, consulte la sección «[Cambiar contraseña](#)» en página 65.

También es posible desviar llamadas desde la extensión de su oficina a su posición externa. Consulte la sección «[Desvío de llamadas](#)» en página 38. Durante el proceso se le pedirá su contraseña.



Marcar el número público de su compañía,



seguido del número DISA.

Pregunte al administrador del sistema por el número DISA definido.

Nota: Si desea registrar la llamada en un número de cuenta, debe ejecutar el procedimiento del número de cuenta antes de que introduzca el número externo, consulte la sección «[Número de cuenta](#)» en página 79.



Marcar el número externo.

O:

Utilizar la función de desvío externo.

Consulte la sección «[Desvío de llamadas](#)» en página 38 para conocer el procedimiento.

Nota: Si configura una nueva dirección de desvío, no olvide ponerla a cero cuando vuelva a la oficina.

Número de cuenta

Se puede introducir un número de cuenta para cargar los gastos telefónicos en diferentes cuentas. Dependiendo de la configuración del sistema, el número de cuenta deberá introducirse a partir de una lista de números de cuenta verificada (predefinida), o podrá inventarse su propio número de cuenta. Se aplican los siguientes requisitos previos:

- Con el número de cuenta verificado usted puede restringir la realización de llamadas externas (no un número o área específicos), de manera que todo aquel que tenga permiso para realizar llamadas externas recibirá un número de cuenta que deberá usar cada vez que desee realizar una llamada externa.
- Los números de cuenta verificados contienen hasta 10 dígitos, y sólo pueden usarse *antes* de que realice una llamada (llamadas externas salientes).
- Los números de cuenta propios contienen hasta 15 dígitos, y pueden usarse *antes* o *durante* la llamada (llamadas externas salientes).
- Los números de cuenta también se pueden usar a través de la función DISA, consultar la sección «[Acceso directo al sistema \(DISA\)](#)» en página 78.



Número de cuenta verificado o propio

Descolgar el microteléfono.

* 9 *

Marcar.

Este código no se puede introducir durante la llamada.

O:

Número de cuenta



Pulsar (previamente programada).



Introducir el número de cuenta y pulsar.

Dígitos válidos 0-9.

Tonos DTMF

La función DTMF se usa para controlar los contestadores automáticos o cualquier otro dispositivo de telecomunicaciones.



Descolgar el microteléfono.

Realizar una llamada interna o externa para comunicar con el dispositivo deseado.

Cuando su llamada es atendida usted puede seguir marcando dígitos, los cuales se enviará como dígitos DTMF (tonos) al dispositivo llamado para activar las funciones deseadas.

Interconexión en red

La interconexión en red permite la conexión de distintos edificios pertenecientes a una misma compañía. La conexión se puede realizar mediante líneas alquiladas, líneas públicas, Redes de Área Local (LAN - Local Area Network) o Redes de Área Extensa (WAN - Wide Area Network). Consulte con su administrador del sistema para más información sobre la red.

Llamadas IP

Las llamadas IP son llamadas internas enviadas a través de una red de datos interna (LAN o WAN), destinada a la transmisión de voz y datos sobre las mismas líneas. Si está conectado a una red de datos interna, la conexión IP se realiza automáticamente. Para minimizar el tráfico en la red, se disminuye la calidad de la voz.

Si la calidad de la voz no es aceptable, se puede conmutar la llamada IP a una llamada no IP (red alternativa). La conmutación de la red IP a una no IP se realiza durante la llamada, de forma que no hace falta desconectar la llamada. Si desea conmutar a un red no IP durante una llamada:

Consulta 

*** 6 1 ***

Pulsar.

Marcar.

Durante este proceso, la otra parte quedará en espera. Cuando haya finalizado el procedimiento, recibirá un tono de llamada especial, reanudando la llamada en la red no IP.

Nota: Sólo se puede realizar una conmutación a una llamada no IP si la llamada original es IP, de lo contrario se recibirá un tono de bloqueo.

Ruta de Menor Coste

La facilidad de Ruta de Menor Coste (LCR) selecciona automáticamente la forma más barata de establecer la conexión con el número externo deseado. Pregunte al administrador del sistema si esta función se encuentra instalada en su sistema. Si la extensión está configurada para emplear la LCR, se analizará cada llamada externa y se seleccionará la ruta más barata.



Utilizar la ruta de menor coste

Descolgar el microteléfono.



Marcar el(los) dígito(s) para acceder a llamadas externas seguido(s) del número externo.

La forma normal de realizar una llamada externa.

Llamar por la ruta de menor coste

Si la LCR se ha instalado en su sistema, pero su extensión no está configurada para emplearla automáticamente, tendrá igualmente la oportunidad de conseguir la conexión más barata marcando el código LCR antes de marcar el número externo.



Descolgar el microteléfono.



Marcar el código LCR.

Pregunte al administrador del sistema cuál es el código LCR.



Marcar el(los) dígito(s) para acceder a llamadas externas seguido(s) del número externo.

Nota: También puede programar el código LCR en una tecla de función.

Ajustes

Si necesita hacer un uso frecuente de determinadas funciones, puede programarlas en las teclas programables del teléfono. Cuando quiera utilizar una de estas funciones simplemente pulse la tecla.

Notas: La programación de las teclas de marcación por nombre y de los números abreviados individuales se describen en la sección «[Llamadas salientes](#)» en página 18 y la forma de programar una nueva dirección de desvío se describe en la sección «[Desvío de llamadas](#)» en página 38.

Programar una función

Cómo programar una función en una tecla programable.

Nota: Determinadas funciones también se pueden programar como números abreviados individuales. Consulte la sección «[Llamadas salientes](#)» en página 18.

✳ 00 ✳



Entrar en modo de programación.

Pulsar la tecla programable deseada.

Seleccionar el código de función.

Consultar la sección «[Códigos de función y datos necesarios](#)» en página 84.

Pulsar de nuevo la tecla programable.

Introducir el número asociado.

Consultar la sección «[Códigos de función y datos necesarios](#)» en página 84.



Pulsar de nuevo la tecla programable.

Continuar con la sección «Seleccionar tono del timbre».



O:

Pulsar para finalizar la programación.

Tras unos 10 segundos, la tecla de función se activa.



Seleccionar un tono de timbre

Seleccionar un tono de timbre (0-4).

Consultar la sección «[Códigos de función y datos necesarios](#)» en página 84.



Pulsar de nuevo la tecla programable.



Pulsar para finalizar la programación.

Tras unos 10 segundos, la tecla de función se activa.

Ejemplo:

Programar la supervisión de la extensión 204 en una tecla programable, con el tono de timbre 1. Consulte la sección «[Códigos de función y datos necesarios](#)» en página 84 para conocer los códigos de función disponibles.

00

Entrar en modo de programación.



Pulsar la tecla programable deseada.

13

Seleccionar el código de función para la supervisión.



Pulsar de nuevo la tecla programable.

204

Introducir el número de extensión.



Pulsar de nuevo la tecla programable.

1

Pulsar para seleccionar el tono del timbre.



Pulsar de nuevo la tecla programable.



Pulsar para finalizar la programación.

Códigos de función y datos necesarios

Nombre de la programación	Nombre de la función	Código de función	Número asociado	Tono de timbre
LLAMADA NOMINAL	Marcación por nombre	10	Número de extensión	—
POSTMARCACION	Puesta en espera	11	4	—
	Reclamada automática	11	5	—
	Contestar llamadas desde otra extensión	11	6	—
	Búsqueda por radio	11	7	—
	Intrusión	11	8	—
LINEA EXTERNA	Línea externa	12	Número en la guía de la línea	0 – 4
SUPERVISION	Operadora / supervisión	13	Número de extensión	0 – 4
LINEA DIRECTA	Línea de intercomunicación	14	Número de extensión	0 – 4
OCUP. LINEA 2	Segundo acceso libre	26	—	—
CONFERENCIA	Conferencia	27	—	—
RESP. INMED.	Respuesta inmediata	28	—	—
EXT. VOICE	Correo de voz externo	34	—	—
EN ESPERA	Retención	35	—	—
TRANSFER	Transferencia	36	—	—
ALMACENAR	Guardar / Volver a marcar	37	—	—
NUM OCULTO	Número oculto	40	—	—
ARD REQUEST	Nueva marcación automática	46	—	—
ARD PAUSE	Detener la nueva marcación automática	47	—	—

Nota: La accesibilidad de las funciones depende de la programación del sistema. Si necesita cualquier otra función, por favor póngase en contacto con el administrador de su sistema. Las funciones anteriores son las suministradas por defecto.

Tono de timbre:

0 = sin timbre.

1 = con timbre.

2 = timbre con retardo (después de 10 segundos).

3 = un único timbre (el timbre se desconecta).

4 = un único timbre con retardo (después de 10 segundos; el timbre se desconecta).

Programación alternativa para la rellamada automática, Puesta en espera, Intrusión

El número asociado para usar la función de rellamada automática, puesta en espera o intrusión puede variar de un país a otro. Si no puede usar el código de una función, quizá su centralita haya sido programada con un número asociado diferente.

Dado que esta Guía de Usuario describe solamente la programación predefinida, la tabla siguiente muestra los ajustes más comunes en algunos de aquellos países que tienen una programación diferente.

	<i>Alemania, Austria, Bélgica, Brasil, Dinamarca</i>
<i>Puesta en espera</i>	5
<i>Rellamada automática</i>	6
<i>Contestar llamadas desde otra extensión</i>	8
<i>Intrusión</i>	4

Volumen del microteléfono y del altavoz

Utilice las teclas de volumen. Puede fijar diferentes niveles de volumen para las llamadas internas y externas y para la música de ambiente. Durante una llamada, ajuste el volumen de escucha del microteléfono. Ajuste el volumen del altavoz en modo monitor o cuando tenga puesta música de ambiente.



General:

Pulsar para cambiar el volumen.

Volumen del altavoz durante la escucha por altavoz

Nota: Sólo Dialog 4220 Lite.

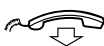

Colgar el microteléfono.



Pulsar para cambiar el volumen.



Descolgar el microteléfono.



Pulsar la tecla de altavoz.

Timbre de llamada

Mediante programación, podrá ajustar el tipo de timbre (2 tipos), el volumen del timbre (10 niveles) y el tono de timbre (10 tonos).

00

Entrar en modo de programación.

Ahora puede seleccionar el tipo, volumen o tono del timbre.

Tipo de timbre

Seleccione el tipo 1 si desea que el volumen del timbre sea constante, y el tipo 2 si quiere que el volumen del timbre suba gradualmente.

1*1

Pulsar.

O:

1*2

Pulsar.

Escuchará el tipo seleccionado.



Pulsar para finalizar el proceso.

***Nota:** Cuando se encuentra seleccionado el tipo 2, no se puede programar el volumen del timbre.*

Volumen del timbre

2*0-9

Pulsar.

Oirá el volumen seleccionado. (0 es el más bajo, 9 el más alto.) Sólo tiene que pulsar el último dígito para seleccionar otro volumen de timbre.



Pulsar para finalizar el proceso.

Nota: *Esta programación no se puede realizar cuando se encuentra seleccionado el tipo de timbre 2.*

Tono de timbre

3 ✕ 0 - 9

Pulsar.

Escuchará el tono seleccionado. Sólo tiene que pulsar el último dígito para seleccionar otro tono de timbre.



Pulsar para finalizar el proceso.

Accesorios

Este capítulo describe las características opcionales que puede utilizar junto con su teléfono BusinessPhone.

Unidad de interfaz de alarmas

Nota: *Sólo disponible para el Dialog 3210.*

Este módulo se coloca en la parte inferior del teléfono. Hace posible transferir a la centralita o a una extensión predefinida, señales de alarma desde distintos dispositivos utilizando el teléfono. Gracias a una disposición especial de circuitos, proporciona una seguridad funcional máxima.

Es posible conectar a un teléfono con una unidad de interfaz de alarmas dispositivos como alarmas de baño para habitaciones de hotel, alarmas de emergencia para hospitales, alarmas de seguridad de bancos y supervisión de máquinas.

Unidad opcional

Dialog 4220 Lite

La Unidad Opcional DBY 420 02 es un accesorio opcional que se instala en la base de su teléfono. Opcional se pueden instalar los siguientes dispositivos:

- Grabadora de cinta
- Timbre o indicador de ocupado adicionales en la parte exterior de su puerta
- Conector USB

Dialog 3210

La Unidad Opcional DBY 410 02 es un accesorio opcional que se instala en la base de su teléfono. Opcional se pueden instalar los siguientes dispositivos:

- Grabadora de cinta
- Timbre o indicador de ocupado adicionales en la parte exterior de su puerta
- Funcionalidad mejorada de auriculares
- Tarjeta de sonido de ordenador
- Segundo microteléfono

Nota: *Para discapacitados auditivos, la Unidad Opcional ofrece la posibilidad de amplificar el volumen de recepción tanto en el microteléfono como en los auriculares.*

Microteléfono extra

Nota: *Sólo disponible para el Dialog 3210.*

Muy útil para que pueda intervenir una segunda persona en la conversación, ya sea como hablante o como oyente.

Grabadora de cinta

Cuando sea necesario grabar una conversación con la finalidad de que quede constancia, es posible utilizar un grabadora de cinta.

Auriculares

Nota: La función Auriculares sólo está disponible para el modelo Dialog 3210 Basic equipado con la unidad opcional DBY 410 02. Para conocer el modo de instalar la unidad opcional, consulte las instrucciones de instalación que se facilitan con ésta.

Se encuentran disponibles las siguientes funciones relacionadas con los auriculares.

Activar / desactivar los auriculares

Auriculares 

Pulsar la tecla de auriculares para activar/desactivar los mismos.

Consultar la sección «Dialog 3210 Basic» en página 9. Se pueden gestionar todas las llamadas a través de los auriculares.

Contestar llamadas

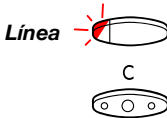

Pulsar la tecla de línea que parpadea para contestar.

Pulsar para finalizar una llamada vía auriculares.

Realizar llamadas

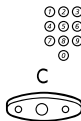

Marcar el número.

Pulsar para finalizar la llamada.

Cambiar de auriculares a microteléfono



Descolgar el microteléfono.

Cambiar de microteléfono a auriculares

Auriculares 

Pulsar la tecla de auriculares (previamente programada).

Sugerencias útiles

Conexiones entre líneas externas

Con la centralita de su BusinessPhone, puede establecer un desvío de llamadas externas o una conferencia con más de un comunicante externo o transferir una llamada externa a otro destino externo (por ejemplo, a un teléfono móvil). Estas características resultan muy útiles para el trabajo cotidiano.

Nota: *Cuando se utilicen estas funciones, su BusinessPhone ocupará al menos dos líneas externas.*

Sin embargo, pueden existir desventajas a la hora de conectar varias líneas externas. Quisiéramos, por tanto, llamar su atención sobre lo siguiente:

- **No transfiera llamadas externas a un buzón de mensajes externo, a sistemas de información o a comunicantes externos antes de que hayan contestado.**
- **Cancele sus llamadas pulsando la tecla Borrar.**

Si el comunicante externo no es una persona (buzón de mensajes, sistemas de información o de operadora automatizados, etc.), las conexiones a líneas externas pueden durar mucho, con el consiguiente costo. Además, dichas llamadas pueden ocupar dos de las líneas externas de su sistema. Puede limitar las conexiones entre líneas externas cambiando la programación de su sistema.

Consulte a su administrador del sistema o llame a nuestro centro de asistencia para más información.

Instalación

Dialog 4220 Lite

Instalar los cables

Puede colocar el cable del microteléfono en la muesca situada bajo el teléfono. El cable que va hasta la centralita debe conectarse en LINE y el cable del microteléfono en HANDSET.

Cambiar los cables

Utilice un destornillador para desbloquear el tope.

Instalar los soportes y ajustar el teléfono

Posición alta

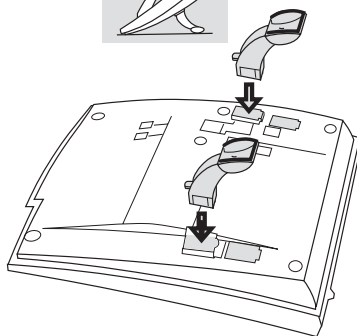

Posición baja

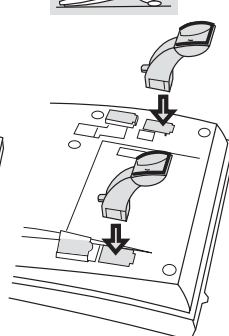

Presionar para fijar el soporte

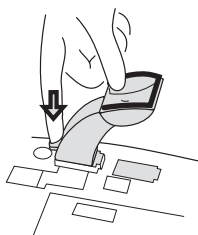

Soltar para retirar el soporte

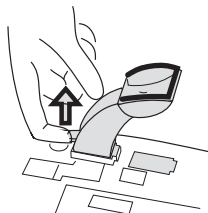

Instalar la lámina extraíble

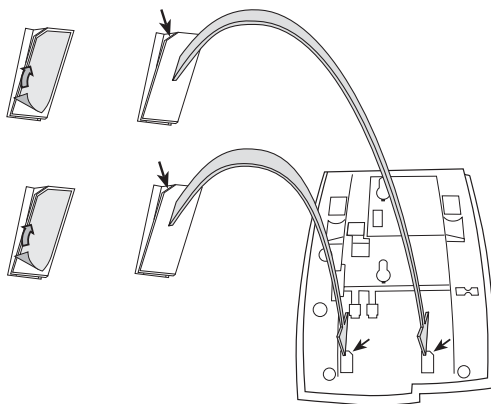

- 1 Retirar la película protectora de las guías.**
- 2 Acoplar las guías a la parte inferior del teléfono, observando la dirección de la esquina «cortada».**

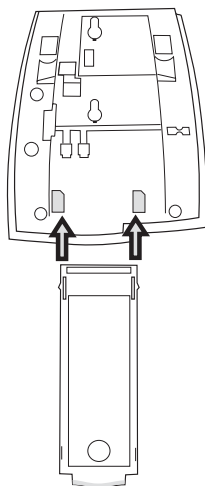

- 3 Insertar la lámina extraíble.**

Enganche del microteléfono para montaje vertical

El teléfono puede montarse verticalmente sin utilizar una consola especial. Es útil, por ejemplo, para salas de conferencias o lugares públicos.

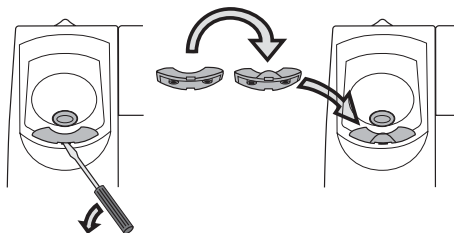

- 1 Usar un destornillador para sacar el enganche del microteléfono.**
- 2 Darle la vuelta e insertarlo.**

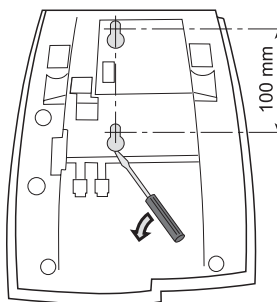

- 3 Usar un destornillador para retirar las dos tapas de plástico.**
- 4 Taladrar los agujeros en la pared según la medida.**

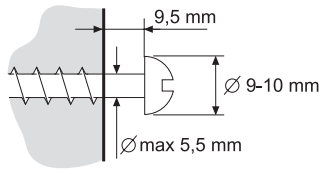

5 Colocar los tornillos de acuerdo con la medida y acoplar el teléfono.

Colocar la plantilla

Use el Designation Card Manager para confeccionar e imprimir sus propias plantillas de nombres. El Designation Card Manager viene incluido en el CD-ROM «Ericsson Telephone Toolbox». Para cuestiones relativas al producto, póngase en contacto con su distribuidor autorizado Ericsson Enterprise.

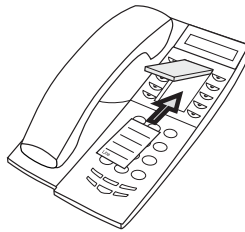

Ubicación del teléfono

- No coloque el teléfono sobre superficies delicadas. Utilice una alfombrilla antideslizante para proteger su mobiliario de posibles daños.
- No coloque el teléfono cerca de fuentes de mucho calor, por ejemplo, cerca de un radiador.
- Asegúrese de que no se hacen pliegues en el cable.

Limpieza del teléfono

Utilice un paño suave ligeramente humedecido (no mojado) o un trapo antiestático y limpie el teléfono con cuidado. No utilice trapos ásperos, disolventes ni líquidos de limpieza agresivos. Los daños causados al teléfono debido a la inobservancia de estas instrucciones no serán responsabilidad del fabricante.

Dialog 3210 Basic

Instalar los cables

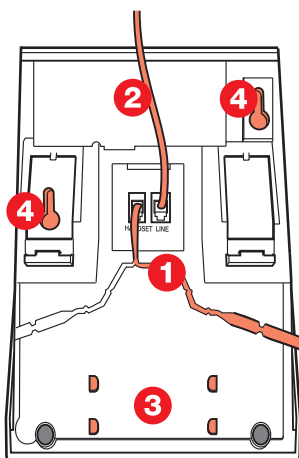

- 1 Cable del microteléfono
- 2 Cable de la centralita
- 3 Espacio para la lista de números personales (opcional)
- 4 Orificios para los tornillos de montaje en la pared

Puede colocar el cable del microteléfono en cualquiera de las dos muescas situadas bajo el teléfono. El cable de la centralita se debe conectar a LINE.

Cambiar los cables

Para quitar un cable, presione la pestaña de la clavija. Utilice un destornillador para desbloquear el tope.

Enganche del microteléfono para montaje vertical

Cuando se instale en la pared, debe sacar y girar el enganche.

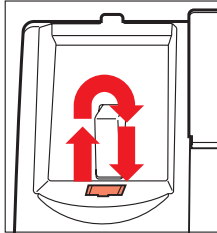

Instalar los soportes y ajustar el teléfono

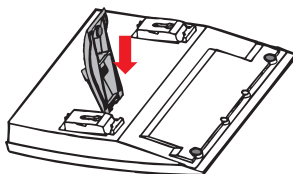

Presionar para disminuir el ángulo

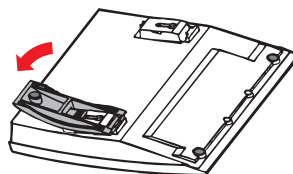

Tirar para aumentar el ángulo

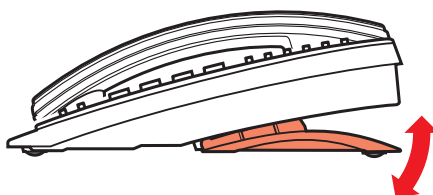
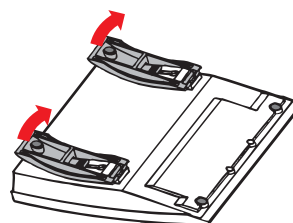
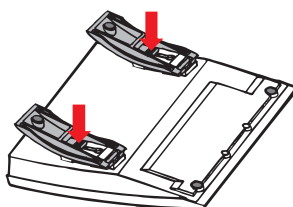

Ángulo regulable

Ubicación del teléfono

- No coloque el teléfono sobre superficies delicadas. Utilice una alfombrilla antideslizante para proteger su mobiliario de posibles daños.
 - No coloque el teléfono cerca de fuentes de mucho calor, por ejemplo, cerca de un radiador.
 - Asegúrese de que no se hacen pliegues en el cable.
-

Limpieza del teléfono

Utilice un paño suave ligeramente humedecido (no mojado) o un trapo antiestático y limpie el teléfono con cuidado. No utilice trapos ásperos, disolventes ni líquidos de limpieza agresivos. Los daños causados al teléfono debido a la inobservancia de estas instrucciones no serán responsabilidad del fabricante.

Glosario

Acceso directo al sistema (DISA)

Si trabaja fuera de su lugar habitual, la función DISA le permite hacer llamadas externas (larga distancia) mediante la PBX de la compañía. De esta forma sólo tendrá que pagar la llamada a su compañía. Consultar la sección «[Llamadas salientes](#)» en página 18.

Activación del servicio nocturno

Se utiliza para desviar todas las llamadas entrantes a una extensión (posición de respuesta), por ejemplo, cuando la oficina está cerrada.

Consultar la sección «[Otros servicios de utilidad](#)» en página 74.

Asistente Automático

Servicio que envía instrucciones de voz, con todas las opciones que se pueden escoger, a llamantes externos e internos. Estas instrucciones de voz conducirán al llamante al destino deseado.

Consultar la sección «[Otros servicios de utilidad](#)» en página 74.

Búsqueda por altavoz

Se puede buscar a todos los miembros de un grupo de extensiones, es decir, reciben un tono corto y agudo en el altavoz seguido de un mensaje de voz de la persona que lo envía.

Consultar la sección «[Facilidades de grupo](#)» en página 68.

Buzón de mensajes

El sistema de buzón de mensajes controla los mensajes que se le dejan a un usuario o los que éste envía cuando se encuentra ausente.

Consultar la sección «[Mensajes](#)» en página 53.

Código de función

Código de dígitos que se corresponde con una función específica.

Consultar la sección «[Ajustes](#)» en página 82.

Contraseña

Código de cuatro dígitos necesario para, por ejemplo, bloquear su extensión y recuperar mensajes del sistema de buzón de mensajes. Puede definir usted mismo su propia contraseña.

Consultar la sección «[Seguridad](#)» en página 65.

Desvío

Las llamadas entrantes a una determinada extensión se desvían a otro número de la guía telefónica (extensión, número abreviado común o a la operadora).

Existen tres posibilidades:

1. *Directo, lo que significa que todas las llamadas a una extensión se desvían directamente.*
2. *Si no hay respuesta, lo que significa que se desvía una llamada si no se responde en un determinado período de tiempo.*
3. *Si está ocupada, lo que implica que la llamada sólo se desvía si la extensión está ocupada.*

Consultar la sección «[Desvío de llamadas](#)» en página 38.

Evitar el desvío

Muy útil para que llamadas urgentes lleguen a una extensión que tiene un desvío activo.

Consultar la sección «[Desvío de llamadas](#)» en página 38.

Extensión

Todos los teléfonos conectados a una PBX (o centralita, de las siglas inglesas «Private Branch Exchange») tienen un número interno único (de hasta 8 dígitos).

Información

Se informa a los llamantes internos sobre ausencias y hora o día de vuelta. Los llamantes externos se desvían a la operadora, que tiene también esta información. La información puede ser de dos tipos:

1. *Información de texto previamente programada.*
2. *Información de voz.*

Intrusión

Para intruir una llamada en curso cuando la extensión solicitada está ocupada. Consultar la sección «[Llamadas salientes](#)» en página 18.

Línea de enlace

Una línea de enlace es lo mismo que una línea externa. Puede ser digital o analógica.

Línea de intercomunicación

Función de llamada directa bidireccional entre dos extensiones, como por ejemplo un directivo y su secretaria. Consultar la sección «[Otros servicios de utilidad](#)» en página 74.

Llamada a números abreviados

Iniciar una llamada a un número previamente programado marcando un código o pulsando una tecla.

Los números abreviados pueden ser:

1. *Comunes, lo que significa que los pueden utilizar todas las extensiones.*
2. *Individuales, lo que significa que cada extensión los programa y utiliza independientemente (10 números).*

Consultar la sección «[Llamadas salientes](#)» en página 18.

Llamada IP

Llamada interna enviada utilizando una red de datos interna (LAN o WAN).

Marcación por nombre

Inicio de una llamada pulsando una única tecla. En cada extensión se pueden almacenar números internos (o números abreviados comunes). Consultar la sección «[Llamadas salientes](#)» en página 18.

Mensaje

Se puede enviar un mensaje a cualquier extensión. Esto es muy útil para cuando reciba un tono de ocupado o no respondan a su llamada. Hay dos tipos de mensajes:

1. *Mensaje de «Lláname» (devolución de llamada).*
2. *Mensaje de voz.*

Consultar la sección «[Mensajes](#)» en página 53.

Mute

Desconecta temporalmente el micrófono. Consultar la sección «[Durante las llamadas](#)» en página 29.

Número de cuenta

Para cargar los costes de las llamadas en un número de cuenta. Consultar la sección «[Otros servicios de utilidad](#)» en página 74.

Números de la guía telefónica

Números con 1 – 8 dígitos que se asignan a extensiones o líneas externas o bien a números abreviados comunes.

PBX

Centralita para Extensiones Telefónicas. Su sistema de conmutación telefónica (por ejemplo BusinessPhone 250).

Puesta en espera

Colocar una llamada en la cola de espera de una extensión que está ocupada. Consultar la sección «[Llamadas salientes](#)» en página 18.

RDSI

Red Digital de Servicios Integrados. Proporciona a su sistema servicios suplementarios de la red pública.

Rellamada

Indicación a una extensión ocupada para informar a la persona con la que desea hablar. Consultar las secciones «Mensajes internos» y «[Llamadas salientes](#)» en página 18.

Retención

Para retener una llamada. Consultar la sección «[Durante las llamadas](#)» en página 29.

Ruta de Menor Coste

Función que selecciona automáticamente la forma más barata de conectar su llamada externa (no es necesariamente el camino más corto). Consultar la sección «[Ruta de Menor Coste](#)» en página 81.

Tercero

Una tercera conexión (persona) que puede entrar en una conversación en curso de otras dos personas.

La conexión puede ser interna o externa. Consultar la sección «[Durante las llamadas](#)» en página 29.

Texto predefinido

Información previamente programada de ausencia. Consultar la sección «[Información de ausencia](#)» en página 46.

Tie line

Una línea externa de la red privada.

Transferencia

Durante una llamada interna o externa puede hacer una consulta y transferir la llamada a otro interlocutor (interno o externo). Consultar las secciones «[Durante las llamadas](#)» en página 29 y «[Sugerencias útiles](#)» en página 91.

Índice

A

- Acceso directo al sistema (DISA) 78
- Accesorios 88
- Activación del servicio nocturno 77
- Ajustes 82
 - Códigos de función y datos necesarios 84
- Auriculares 90

B

- Bienvenido 4
- Bloquear extensión 67
- Borrar información 52
- Búsqueda por altavoz 70

C

- Cambiar contraseña 65
- Cambiar información 49, 52
- Códigos de función y datos necesarios 84
- Comprobar y almacenar mensajes recibidos 58
- Conexiones entre líneas externas 91
- Conferencia 35
- Configuración tándem 74
- Consulta 31
- Contestar llamadas 15
- Contraseña 65

D

- Descripción 6
 - Significado de los indicadores 12
 - Timbres 14
 - Tonos 13
- Desviar un mensaje de voz 59
- Desvío cuando el llamante recibe tono de ocupado 38
- Desvío cuando no hay respuesta 38
- Desvío de llamadas 38
 - Desvío cuando el llamante recibe tono de ocupado 38
 - Desvío cuando no hay respuesta 38
 - Desvío fijo 39
 - Desvío individual 41
 - Programación de la dirección del desvío fijo 40
 - Sígueme 44

Desvío fijo 39

Desvío individual 41

Dictáfono 63

Durante las llamadas 29

- Aparcar una llamada 37

- Conferencia 35

- Consulta 31

- Escucha por altavoz 29

- Llamada en espera 34

- Mute 30

- Transferencia 33

- Vuelta a la primera llamada 32

E

- Enviar un mensaje 62
- Escucha por altavoz 29
- Evitar el bloqueo de una extensión 66
- Evitar el desvío de llamadas 24
- Extensión desviada 24
- Extensión ocupada 23

F

- Facilidades de grupo 68
 - Grupo de captura 70
 - Sistema de teclas 68
 - Supervisión 69
 - Timbre común 71
- Función dictáfono 63

G

- Glosario 101
- Grabación de una conversación 63

Grabadora de cinta 89
 Grupo de búsqueda 72
 Grupo de captura de llamadas 70
 Guardar información 52
 Guardar un número externo 19
 Guardar y volver a marcar llamadas entrantes 17

I

Información
 Borrar 52
 Información de ausencia 46
 Borrar 52
 Cambiar información 49, 52
 Introducir información 47, 50
 Información de voz 46
 Instalación del modelo Dialog 3210 97
 Ajuste 99
 Cables 97
 Enganche del microteléfono para montaje vertical 98
 Limpieza 100
 Soporte 99
 Ubicación 100
 Instalación del modelo Dialog 4220 92
 Ajustar 93
 Cables 92
 Enganche del microteléfono para montaje vertical 95
 Limpieza 97
 Plantilla 96
 Soportes 93
 Ubicación 96
 Interconexión en red 80
 Introducir información 47, 50

L

Línea de intercomunicación 77

LI

Llamada en espera 34
 Llamadas entrantes 15
 Contestar llamadas 15
 Llamadas sin timbre 16
 Llamadas IP 80
 Llamadas salientes 18
 Extensión desviada 24
 Marcación por nombre 28
 Nueva marcación automática 21
 Números abreviados comunes 25

Números abreviados individuales 27
 Números abreviados individuales mediante una tecla programable 25
 Realizar llamadas 18
 Reclamada 20
 Llamadas sin timbre 16

M

Marcación por nombre 28
 Mensajes 53
 Comprobar y almacenar mensajes recibidos 58
 Desviar un mensaje de voz 59
 Dictáfono 63
 Enviar 62
 Grabación de una conversación 63
 Notificación de llamada saliente (Externa) 57
 Protección mediante contraseña 53
 Saludo personal 55
 Sistema de buzón de mensajes común 60
 Sistema de buzones de mensajes individual 54
 Mensajes internos 53
 Microteléfono extra 89
 Monitorización 30
 Música 76
 Música de ambiente 76
 Mute 30

N

Notificación de llamada saliente (Externa) 57
 Nueva marcación automática 21
 Número de cuenta 79
 Números abreviados 24
 Comunes 25
 Individuales 27
 Números abreviados comunes 25
 Números abreviados individuales 27
 Números abreviados individuales mediante una tecla programable 25
 Números cortos 24

O

Operadora 69
 Otros servicios de utilidad 74
 Acceso directo al sistema (DISA) 78
 Activación del servicio nocturno 77
 Configuración tándem 74
 Interconexión en red 80

- Línea de intercomunicación 77
- Llamadas IP 80
- Música de ambiente 76
- Número de cuenta 79
- Recordatorio 75
- Ruta de Menor Coste 81

P

- Portero automático 76
- Programación alternativa para la rellamada automática, En espera, Intrusión 85
- Programación de la dirección del desvío fijo 40
- Programar una función 82
- Protección mediante contraseña 53

R

- Realizar llamadas 18
- Recordatorio 75
- Rellamada automática 20
- Retención 37
- Retención común 37
- Retención individual 36
- Ruta de Menor Coste 81

S

- Saludo personal 55
- Seguridad 65
- Significado de los indicadores 12
- Sígueme 44
- Sistema de buzón de mensajes

- Común 60
- Sistema de buzón de mensajes común 60
- Sistema de buzones de mensajes
 - Individual 54
- Sistema de buzones de mensajes individual 54
- Sistema de teclas 68
- Sugerencias útiles 91
 - Conexiones entre líneas externas 91
- Supervisión 69

T

- Textos predefinidos 46
- Timbre 86
- Timbre común 71
- Timbres 14
- Tonos 13
- Tonos DTMF 80
- Transferencia 33

U

- Unidad de interfaz de alarmas 88
- Unidad opcional 88

V



- Volumen 85
- Volumen del microteléfono y del altavoz 85
- Volver a marcar el último número externo marcado 19
- Vuelta a la primera llamada 32

Guía de referencia rápida

Contestar llamadas

Contestar:	<i>Descolgar el microteléfono</i>
Contestar en otra extensión:	<i>Descolgar el microteléfono N° externo 6</i>
Guardar n° externo:	Consulte <i>Realizar llamadas - Guardar un número externo.</i>

Realizar llamadas



Llamadas internas:	<i>Descolgar el microteléfono N° extensión</i>
Llamadas externas:	<i>Descolgar el microteléfono Cód. acceso a línea N° externo</i>
N° abreviado común:	<i>Descolgar el microteléfono N° abreviado</i>
N° abreviado individual:	* * (N° abreviado 0 - 9)
Volver a marcar el último n° externo marcado:	* * *
Guardar n° externo:	2º  <i>Guard./Volv. a marc. (Antes de finalizar)</i>
Volver a marcar:	2º  <i>Guard./Volv. a marc.</i> 

Nota: Para el modelo Dialog 3210, consulte la Guía de Usuario correspondiente.



Cuando reciba tono de ocupado o no respondan

Rellamada automática:	5 <i>Colgar el microteléfono Levante el microteléfono cuando la reciba</i>
Puesta en espera:	4 <i>Mantenga el microteléfono descolgado</i>
Intrusión:	8

Durante las llamadas

Escucha por altavoz:	 (Sólo Dialog 4220 Lite)
Monitorización:	 (Sólo Dialog 3210)
Retención individual:	Línea  <i>Pulsar la tecla que parpadea para retomar</i>

Conferencia

Conversación en curso:	Consulta  <i>Llamar a un tercero</i> Mensaje 
------------------------	---

Transferencia



Transferir una llamada:	Consulta  <i>Llamada a un tercero</i> Colgar el microteléfono (Antes o después de contestar)
-------------------------	---

Consulta

Conversación en curso:	Consulta  o Línea 2  <i>Llamada a un tercero</i>
------------------------	--

Nota: Para el modelo Dialog 3210, consulte la Guía de Usuario correspondiente.

Vuelta a la primera llamada

Conmutar entre llamadas:	Línea  o Consulta 
Terminar una llamada:	

Mensajes

Llárame:	Mensaje  #
Voz:	Mensaje  9 <i>Hable</i>
Reproducir:	*
Volver a grabar:	9 <i>Hable</i>
Enviar:	#
Comprobar mensajes recibidos:	Mensaje 

Desvío de llamadas

Desvío fijo:	* 2 1 #
Desvío interno:	* 2 1 * Nuevo n° #
Cancelar:	# 2 1 #
Sígueme:	* 2 1 * N° propio * Nuevo n° #
Cancelar:	# 2 1 * N° propio #
Evitar desvío de llamadas:	* 6 0 * N° extensión #
Desvío externo:	* 2 2 *
Programar:	* 2 2 * <i>Cód. acceso a línea N° externo #</i>
Cancelar:	# 2 2 #
Volver a activar:	* 2 2 * #

Ericsson esta conformando el futuro de las comunicaciones de móviles e Internet de banda ancha a través de su constante liderazgo en tecnología. Proporciona soluciones innovadoras en más de 140 países, y con ello ayuda a crear las compañías de comunicación más potentes del mundo.

Todos los derechos reservados.
Ericsson Enterprise AB
Para cuestiones relativas al producto,
póngase en contacto con su distribuidor autorizado Ericsson.
Visítenos también en www.ericsson.com/enterprise

© Ericsson Enterprise AB 2003
ES/LZTBS 160 1320 R1A

